

KRAUS

Eine Idee voraus

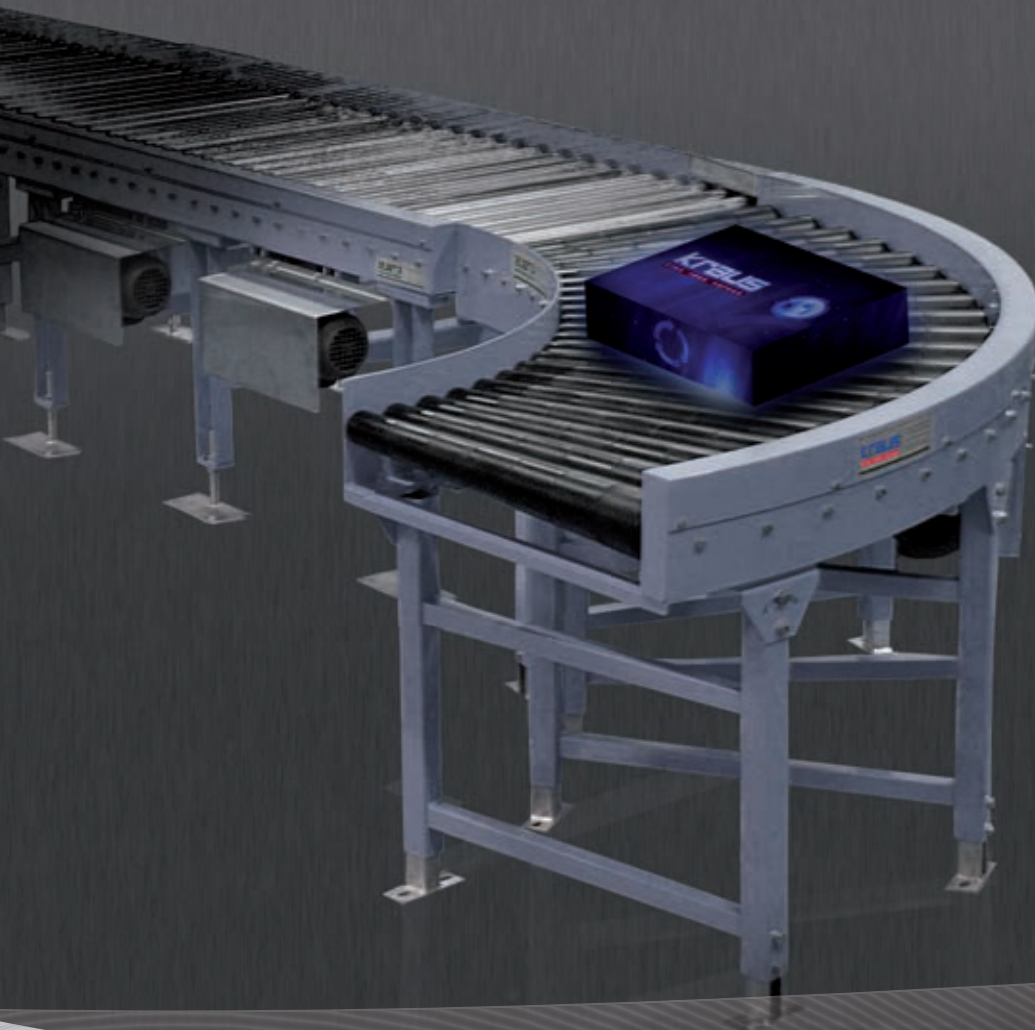

Wir bringen die Dinge ins Rollen...

FÖRDERTECHNIK KOMPONENTEN

Rollenbahnen • Förderbänder • Tragrollen • Förderelemente

Wir lassen Kunden für uns sprechen ...

Vertrauen durch Erfahrung und Referenzen

**Verbessern Sie Ihre Arbeits-
abläufe und Transportwege
und sparen Sie Zeit und Geld!**

Spezialkataloge für Profis:

- Tragrollen
- Räder & Rollen
- Hubtische

Fordern Sie gleich unsere aktuellen
Spezialkataloge an:

www.kraus.co.at

office@kraus.co.at

telefonisch unter 0463/3860-68

oder per Fax unter 0463/3860-69

KRAUS Newsletter

In unserem Newsletter informieren wir
Sie in einer persönlichen Email über
attraktive Angebote, spezielle Kunden-
vorteile, Produktneuheiten, Wissens-
wertes zum Thema „Innerbetrieblicher
Transport“ und vieles mehr!

Gleich anfordern unter:

www.kraus.co.at





... und viele mehr!



Jetzt noch mehr Lösungen mit unseren *Spezialkatalogen*



„Bei uns haben Sie jederzeit Ihren persönlichen Ansprechpartner.“

Jedes Produkt kann für seine Aufgabe gut oder optimal geeignet sein. Wir kennen die Anforderungen der unterschiedlichen Einsatzgebiete und finden für Sie die beste und wirtschaftlichste Lösung. Lassen Sie sich beraten!

Ob per Telefon, Fax, Email oder auf unserer Homepage – unser Team an Profi-Fachberatern beantwortet Ihnen gerne Fragen rund um unsere Produkte.

Wir sind für Sie rund um die Uhr erreichbar!

Telefon: +43 (0) 463 3860-68

Sie sind direkt mit unseren Damen vom Callcenter verbunden, die Sie umgehend zu unseren zuständigen Fachberatern weiterleiten!

Fax: +43 (0) 463 3860-69

Einfach unser Bestellformular oder unsere Checklisten kopieren, ausfüllen und faxen. Ihre Anfrage wird sofort bearbeitet!

Email: office@kraus.co.at

Haben Sie einen Internet-Anschluss? Dann geht's auf dem digitalen Weg besonders rasch!

Internet: www.kraus.co.at

Besuchen Sie uns auch im Internet: auch hier können Sie mit unserem Team an Fachberatern Kontakt aufnehmen.

Tel.: +43(0)463/38 60



DW-22, oliver.koch@kraus.co.at



DW-15, filipp.goldin@kraus.co.at



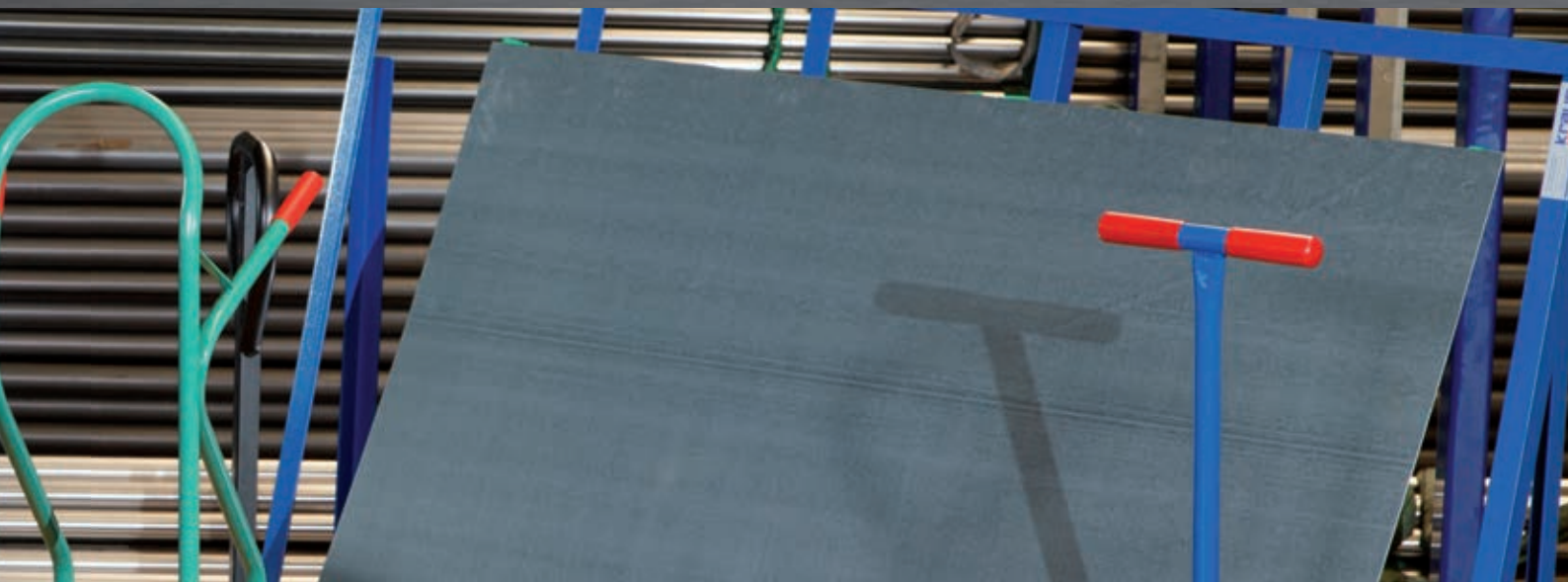

Inhaltsverzeichnis

Katalogseite

Schwerkraft Rollenbahnen

Minirollenbahn	10
Minikonustragrollenkurve 90°	11
Leicht- und Normalrollenbahn	12/13
Konustragrollenkurve 90°	14
Rollenbahnkurve	15
Palettenrollenbahn	16/17
Palettenrollen-(bahn)schienen	18/19

Angetriebene Rollenbahnelemente – Kurven – Module zur Richtungsänderung

Rollenbahn RBA 50	22
Rollenbahn RBA 80/89	23
Minikonustragrollenkurve 90°	24
Konustragrollenkurve 90°	24
Dreheinheit	25
Kettenausschleuser	25
Rundriemenbahn	26
Staurollenbahn	27

Rollenbahnelemente – Kurven- und Knickförderbänder

Förderband FB 50 ALU	30
Förderband FB 80 ALU	31
Förderband FB 90 Stahl	32
Förderband FB 150 Stahl	33
Knickförderband	34/35
Scharnierbandförderer	36
BAT-Förderbänder	37
Scherenröllchen- und Scherenrollenbahn	39
Förderröllchenleisten	40
Universalrollenschienen	41
Kugelrollen	42
Allseitenrollen und -schienen	43
Kugelrollentisch	44
Allseiten- und Röllchenleistentisch	45
Durchlaufregalsystem	46/47
Kurvensysteme	48/49

Checkliste Fördertechnik

**Fax-Angebotsformular – Fördertechnik
einfach kopieren, ausfüllen und faxen!**

(Fax: +43(0)463/3860-69)

Ja, ich möchte ein Angebot:

Firma: _____
Straße: _____ PLZ-Ort: _____
Tätigkeitsbereich: _____ Tel.: _____
Name: _____ Fax: _____
Abteilung: _____ E-Mail: _____

Eigenschaften des Fördergutes

Art oder Name des Fördergutes: _____
Material: _____
Muster wird beige stellt: _____ wird an Engineering übergeben am: _____
kleinstes Fördergut Länge: _____ mm Breite: _____ mm Höhe: _____ mm
Gewicht: _____ kg Anzahl pro Fördererelement: _____
größtes Fördergut Länge: _____ mm Breite: _____ mm Höhe: _____ mm
Gewicht: _____ kg Anzahl pro Fördererelement: _____
Lauffläche: eben uneben
Transportrichtung: längs quer
gesamte Gewichtsbelastung pro Fördererelement: _____
andere konstruktionsbeeinflussende Eigenschaften:
(z.B. chemische Einflüsse, Temperatur, Scharfkantigkeit, klebrig, nass etc.) _____

Fördersystem

Typenbeschreibung: angetrieben nicht angetrieben
Fördergeschwindigkeit: V= _____ m/min. (max. 45 m/min) konstant regelbar von _____ bis _____
Länge: _____ Breite: _____
Teilung: _____ Tragrolle: _____
Förderhöhe: _____ oder max. mögliche Baumasse: _____
Zubehör: _____

Betriebsbedingungen

Betrieb: 1. Schicht 2. Schicht 3. Schicht
Staubetrieb: ja nein
Start/Stopbetrieb (Taktbetrieb): ja nein
Reversierbetrieb: ja nein
Zykluszeit: _____ Umwelteinflüsse: _____
Fördersystem: ist Teil einer Fertigungskette steht lose
(wenn Teil einer Fertigungskette, dann bitte eine detaillierte Beschreibung im Besuchsbericht verfassen) _____
Sonstiges: _____

Produktausführung

Stahl verzinkt Stahl lackiert Stahl beschichtet Niro Aluminium
Farbton: _____ RAL: _____

diverse Checks

z.B. Ablaufbeschreibungen: _____



Fördertechnik Schwerkraft

Einfache und wirksame Verbesserung des innerbetrieblichen Materialflusses

Problemlösung:

Stückguttransport, waagrecht von Hand oder mit Schwerkraftantrieb von bis 5 % Gefälle

Traglastbereich:

je nach Ausführung von 15 bis 2500 kg

Achtung:

- Fördergut muss auf mindestens 3 Rollen aufliegen
- nur geeignet für rollgangsfähige Fördergüter mit glattem Unterboden
- Fördergüter, die zu weich sind oder sich in der Form der Rollenbahn anpassen (z. B. Säcke), eignen sich nicht für den Transport mit Rollenbahnen
- beim Gefälle auf die Beschleunigung des Fördergutes achten: Richtwert ist ein Gefälle von 3 bis 5 %

Vorteile:

- vielseitig einsetzbar
- lässt sich durch die Modulbauweise exakt an die Aufgabenstellung anpassen bzw. gut mit anderen Komponenten (z. B. Kugelrollentischen) kombinieren
- problemloser Anbau von Zusatzeinrichtungen
- schnell und einfach erweiterbar
- einfacher Wechsel zwischen Hand- und Schwerkraftantrieb
- einfache Montage
- wartungsarm, verschleißfrei
- kostengünstig in der Anschaffung
- energiesparend
- modernes Design
- geprüfte Qualitätsrollen aus eigener Produktion

ROLLENBAHNELEMENTE – KURVEN – EINZELELEMENTE

	max. Tragkraft (kg/m)	Profil mm		Tragrollen Serie		Ausfüh- rungen	Seite
Minirollenbahn	30	Stahl-L-Profil	70 x 30 x 3	Leichtlauf	500 (PVC)	optional rostfrei	10
Minikonustragrollenkurve 90°	30	Stahlprofil	verschweißt, 3 mm	Leichtlauf	500 (PVC)	optional rostfrei	11
Leicht- und Normalrollenbahn	100/200	System C	100 x 30 x 2	Leichtlauf/ Präzisionslauf	1000 (PVC)/3700	optional rostfrei	12/13
Konustragrollenkurve 90°	200	System C	100 x 30 x 2	Leichtlauf	6000		14
Rollenbahnkurve	150	System C	100 x 30 x 2	Leichtlauf/ Präzisionslauf	1000/3700	optional rostfrei	15
Palettenrollenbahn	2500	Stahl-Winkel-Profil	80 x 40 x 5	Präzisionslauf	2600		16/17
Palettenrollen-(bahn)schienen	160	Stahl-U-Profil	55 x 80 x 55	Leichtlauf	6000	Stahl verzinkt	18/19



Rollenbahnen

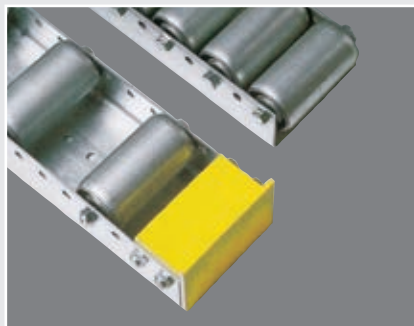

Minirollenbahn

Einfache und günstige Verbesserung Ihrer Logistik!



A

Technische Ausführung:

- Tragkraft: max. 30 kg/m (abhängig von Rollenlänge, -teilung und Stützabstand)
- Rahmenaufbau: Stahl-L-Profil 70/30 x 3 mm, mit verschraubten Querdistanzen
- Tragrollen: Kunststoffrohr \varnothing 20 x 1,5 mm mit Federachse 6 mm
- Bahnbreite: Rollenlänge + 10 mm
- Bauhöhe: 75 mm
- Oberfläche: Lackierung in RAL-Farbtönen oder verzinkt



achtung

- Fördergut muss auf mindestens 3 Rollen aufliegen
- nur geeignet für rollgangsfähige Fördergüter mit ebenem Unterboden

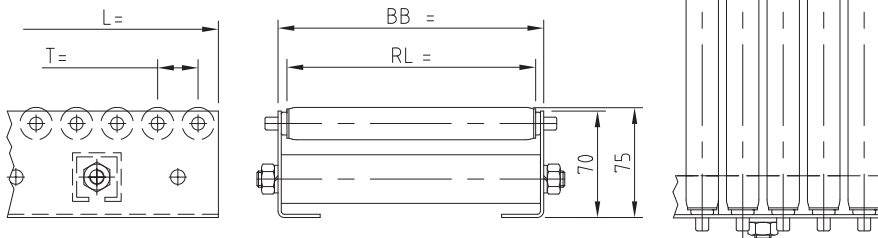

zubehör

Seitenführung, Endanschlag auf Anfrage



produktvorteil

- vielseitig anwendbar
- leise, betriebssicher und wartungsarm
- einfache Montage

A Minirollenbahn ohne Zubehör

Bahnbreite = BB (mm)	Rollenlänge = RL (mm)	Rollenteilung = RT (mm)	Tragkraft (kg/m)	Bahnlänge = L (mm)		
				1000	2000	3000
230	220	25	30	702 336 37	702 338 37	702 340 37
		50	20	702 337 37	702 339 37	702 341 37
330	320	25	25	702 343 37	702 345 37	702 347 37
		50	15	702 344 37	702 346 37	702 348 37
430	420	25	20	702 350 37	702 352 37	702 354 37
		50	15	702 351 37	702 353 37	702 355 37

B Verstellunterstützungen

innerhalb der Bauhöhen stufenlos verstellbar, Bahnbreite +/- 20 mm verstellbar, Kopfplatte neigbar*

Bahnbreiten (mm)	Art.-Nr.	Förderhöhe (mm)				
		375-465	445-645	625-805	785-1085	1055-1455
230	Art.-Nr.	702 357 37	702 358 37	702 359 37	702 360 37	702 361 37
330	Art.-Nr.	702 303 37	702 309 37	702 315 37	702 321 37	702 327 37
430	Art.-Nr.	702 304 37	702 310 37	702 316 37	702 322 37	702 328 37

* alle Verstellunterstützungen mit Ausgleichsmöglichkeiten für unebene Böden, Stahl galvanisch verzinkt



B



Minikonustragrollenkurve 90°

Bringen Sie Ihre Stückgüter schonend um die Ecke!

C



Technische Ausführung:

- Tragkraft: max. 30 kg (abhängig von der Bahnbreite)
- Rahmenaufbau: Flachstahl eingerollt, mit verschweißten Querdistanzen
- Tragrollen: Stahlrohr $\varnothing 20 \times 1,5$ mm mit aufgeschobenen Kunststoff-Konuselementen
- Kurveninnenradius: 360 mm
- Bahnbreite: Rollenlänge + 30 mm
- Bauhöhe: 75 mm
- Oberfläche: Lackierung in RAL-Farbtönen oder verzinkt

Optional rostfrei

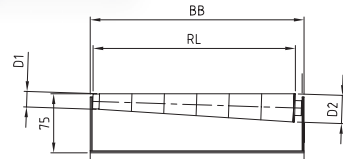
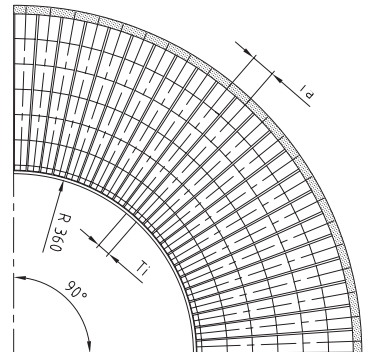

max. 30 kg/m

KRAUS TRAGROLLEN
Serie 500 (PVC)
leicht LAUF

KRAUS-ROLLEN
AUS EIGENER PRODUKTION

C Minikonustragrollenkurve 90° ohne Zubehör

Typ	Rollenlänge (mm)	Bahnbreite (mm)	Einbaulänge (mm)	D 1	D 2	Ti	Ta	Tragkraft (kg/m)	Art.-Nr.
MKTK2	200	230	224	24	38	25,6	42	40	702 342 37
MKTK3	300	330	324	24	44	25,6	49	35	702 349 37
MKTK4	400	430	424	24	50	25,6	56	30	702 356 37
MKTK5	500	530	524	24	57	25,6	64	20	702 996 37

D Verstellunterstützungen

innerhalb der Bauhöhen stufenlos verstellbar, Bahnbreite +/- 20 mm verstellbar, Kopfplatte neigbar*

Bahnbreiten (mm)	Art.-Nr.	Förderhöhe (mm)				
		375-465	445-645	625-805	785-1085	1055-1455
230	Art.-Nr.	702 357 37	702 358 37	702 359 37	702 360 37	702 361 37
330	Art.-Nr.	702 303 37	702 309 37	702 315 37	702 321 37	702 327 37
430	Art.-Nr.	702 304 37	702 310 37	702 316 37	702 322 37	702 328 37

* alle Verstellunterstützungen mit Ausgleichsmöglichkeiten für unebene Böden, Stahl galvanisch verzinkt



achtung

- Fördergut muss auf mindestens 3 Rollen aufliegen
- nur geeignet für rollgangsfähige Fördergüter mit ebenem Unterboden

D



zubehör

Seitenführung, Endanschlag auf Anfrage



produktvorteil

- kostengünstig
- mit Minirollenbahn kombinierbar



Lassen Sie sich beraten!
Beratung, Bestellung, Service, Kundendienst

Zur Auslegung der Rollenbahn auf Ihre Anforderungen steht Ihnen unser Fachberater, **Herr DI (FH) Koch**, unter der Tel.-Nr. 0463/3860-22 gerne zur Verfügung!

Eigene Vorabspezifikation ganz einfach mit unserer Fördertechnik-Checkliste von Seite 6!

Leicht- und Normalrollenbahn

Stückguttransport waagrecht von Hand oder mit Neigung von 2 bis 5 %!



Normalrollenbahn – Stahlrollen



Leichtrollenbahn – Kunststoffrollen

*** zubehör**
Seitenführung, Endanschlag auf Anfrage

achtung

- Fördergut muss auf mindestens 3 Rollen aufliegen
- nur geeignet für rollgangsfähige Fördergüter mit ebenem Unterboden

produktvorteil

- vielseitig anwendbar
- einfache Seitenführung durch Montage der Tragrollen in mittlerer Lochreihe ohne Aufpreis!



A Leicht- und Normalrollenbahnen
ohne Zubehör wie Seitenführungen, Endanschlag, Verstellunterstützen

Bahn- breite = BB (mm)	Rollen- länge = RL (mm)	Tragrollen	Rollen- teilung = RT (mm)	Länge = L (mm)		
				1000 Art.-Nr.	2000 Art.-Nr.	3000 Art.-Nr.
320	252	Stahl	75	702 480 37	702 481 37	702 482 37
			100	702 484 37	702 485 37	702 486 37
			150	702 487 37	702 488 37	702 489 37
			200	702 490 37	702 491 37	702 492 37
		Kunststoff	75	702 441 37	702 442 37	702 443 37
			100	702 445 37	702 446 37	702 447 37
			150	702 449 37	702 450 37	702 451 37
			200	702 453 37	702 454 37	702 455 37
470	402	Stahl	75	702 493 37	702 494 37	702 495 37
			100	702 497 37	702 498 37	702 499 37
			150	702 500 37	702 501 37	702 502 37
			200	702 503 37	702 504 37	702 505 37
		Kunststoff	75	702 457 37	702 458 37	702 459 37
			100	702 461 37	702 462 37	702 463 37
			150	702 464 37	702 465 37	702 466 37
			200	702 467 37	702 468 37	702 469 37
620	552	Stahl	75	702 506 37	702 507 37	702 508 37
			100	702 510 37	702 511 37	702 512 37
			150	702 513 37	702 514 37	702 515 37
			200	702 516 37	702 517 37	702 518 37
		Kunststoff	75	702 470 37	702 471 37	702 472 37
			100	702 474 37	702 475 37	702 476 37
			150	702 448 37	702 452 37	702 456 37
			200	702 477 37	702 478 37	702 479 37
770	704	Stahl	75	902 411 37	902 412 37	902 413 37
			100	902 414 37	902 415 37	902 416 37
			150	902 417 37	902 418 37	902 419 37
			200	902 420 37	902 421 37	902 422 37
920	854	Stahl	75	902 423 37	902 424 37	902 425 37
			100	902 426 37	902 427 37	902 428 37
			150	902 429 37	902 430 37	902 431 37
			200	902 432 37	902 433 37	902 434 37
1070	1002	Stahl	75	902 435 37	902 436 37	902 437 37
			100	902 438 37	902 439 37	902 440 37
			150	902 441 37	902 442 37	902 443 37
			200	902 444 37	902 445 37	902 446 37

Die passende Unterstützung finden Sie auf Seite 14



Technische Ausführung:

- Tragkraft: Kunststoffrollen max. 100 kg/m, Stahlrollen max. 200 kg/m, abhängig von Rollenlänge, -teilung und Stützabstand
- Rahmenaufbau: Stahl-C-Profil, verzinkt, mit verschraubten Querdistanzen
Rahmenabmessungen (Höhe x Breite x Stärke): 100 x 30 x 2 mm, min. Rol-
lenteilung: 75 mm. Das C-Profil (mit 3
horizontalen Lochreihen) wird außen
mit einer Kunststoffabdeckung und an
den Enden mit Endkappen geschlossen.
Durch die Montage der Tragrollen in
der mittleren Lochreihe kann eine fixe
Seitenführung erzielt werden.
- Tragrollen: Kraus-Tragrollen Serien 3700,
Stahlrohr verzinkt $\varnothing 50 \times 1,5$ mm
axial gefederte Stahllachse $\varnothing 10$ mm
Tragrollenlager: Kunststoffgehäuse mit
Präzisionslager
- Bahnbreite: Die Breite wird von der
Beschaffenheit und vom Gewicht des
Stückgutes bestimmt – das Stückgut soll
auf mindestens 3 Rollen aufliegen.
- Standardbreiten: 320 mm, 470 mm, 620
mm (vgl. Tabelle)
- Standardbahnlängen:
1000 mm, 2000 mm, 3000 mm
- Oberfläche: galvanisch verzinkt



Einsatz Normalrollenbahnen im Logistikbereich

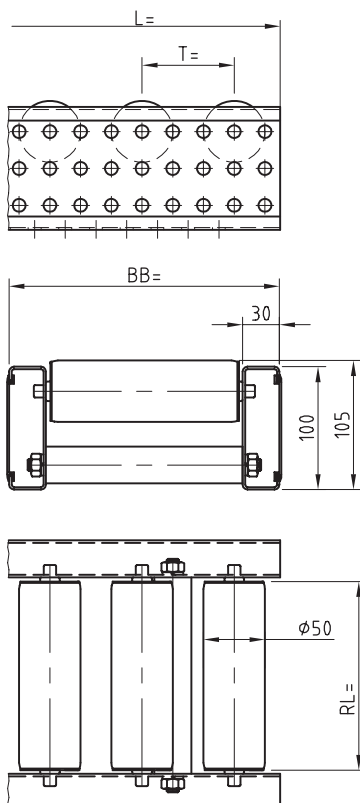

Konstragrollenkurve 90°

Präzise Kurvenführung und hohe Arbeitssicherheit!



B

Technische Ausführung:

- Tragkraft: max. 150 kg (abhängig von der Bahnbreite)
- Rahmenaufbau: Stahl-C-Profil 30/100/11 x 2 mm, mit verschraubten Querdistanzen
- Seitenabdeckung und Endkappen
- Tragrollen: Stahlrohr \varnothing 50 mm Stahl mit aufgeschobenen Kunststoff-Konuselementen
- Kurveninnenradius: 860 mm
- Bahnbreite: Rollenlänge + 70 mm
- Bauhöhe: 105 mm
- Oberfläche: galvanisch verzinkt

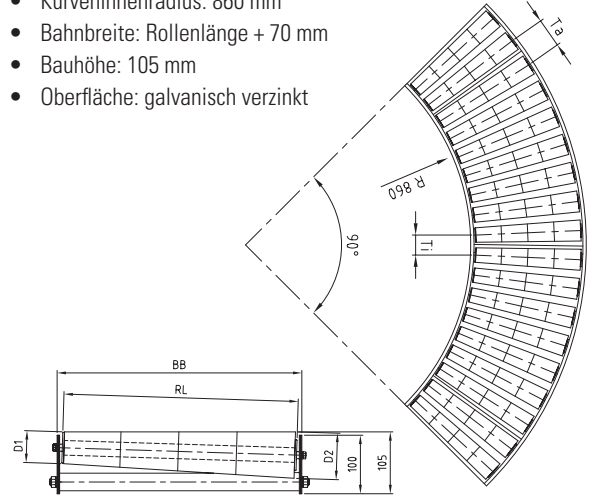

*** zubehör**
Seitenführung, Endanschlag auf Anfrage

produktvorteil

- optimale Ausnutzung der Raumverhältnisse
- wartungsfrei
- geringe Montagekosten



achtung

- Fördergut muss auf mindestens 3 Rollen aufliegen
- nur geeignet für rollgangsfähige Fördergüter mit ebenem Unterboden

B Konstragrollenkurve ohne Zubehör

Typ	Rollenlänge (mm)	Bahnbreite (mm)	Einbaulänge (mm)	D 1	D 2	Ti	Ta	Tragkraft (kg/m)	Art.-Nr.
KTK02	200	270	210	54	66	75	94	150	702 982 37
KTK03	300	370	310	54	73	75	102	150	702 983 37
KTK04	400	470	410	54	80	75	111	150	702 984 37
KTK05	500	570	510	54	87	75	120	150	702 985 37
KTK06	600	670	610	54	93	75	128	150	702 986 37
KTK08	800	870	810	54	106	75	145	150	702 987 37
KTK10	1000	1070	1010	54	119	75	164	150	702 988 37

C Verstellunterstützungen

Bahnbreiten (mm)	Art.-Nr.	Förderhöhe (mm)				
		405-495	475-675	655-838	815-1115	1085-1485
320	Art.-Nr.	702 304 37	702 309 37	702 315 37	702 321 37	702 327 37
470	Art.-Nr.	702 278 37	702 282 37	702 286 37	702 290 37	702 294 37
620	Art.-Nr.	702 279 37	702 283 37	702 287 37	702 291 37	702 295 37
770	Art.-Nr.	702 280 37	702 284 37	702 288 37	702 292 37	702 296 37
920	Art.-Nr.	702 308 37	702 314 37	702 320 37	702 326 37	702 332 37
1070	Art.-Nr.	702 281 37	702 285 37	702 289 37	702 293 37	702 297 37

D Seitenführung je Meter

Bahnlänge	Art.-Nr.	Art.-Nr.
einseitig	Art.-Nr.	702 298 37
beidseitig	Art.-Nr.	702 299 37

E Endanschlag je Stück

Art.-Nr.	Art.-Nr.	Art.-Nr.
320 mm	Art.-Nr.	702 333 37
470 mm	Art.-Nr.	702 334 37
620 mm	Art.-Nr.	702 335 37



D + E

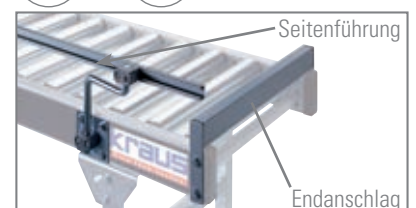



Rollenbahnkurve

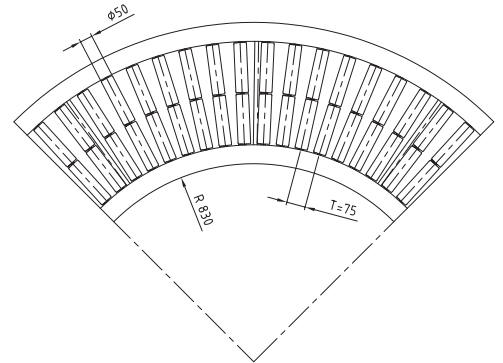
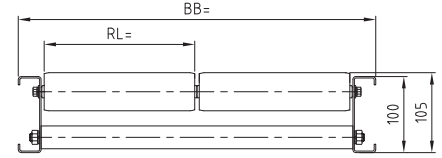

Technische Ausführung:

- Tragkraft: max. 150 kg/m abhängig von Rollenlänge, -teilung und Stützabstand
- Rahmenaufbau: Stahl-C-Profil, verzinkt, mit verschraubten Querdistanzen
Rahmenabmessungen (Höhe x Breite x Stärke): 100 x 30 x 2 mm
min. Rollenteilung: 75 mm (innen)
Das C-Profil (mit 3 horizontalen Lochreihen) wird außen mit einer Kunststoffabdeckung und an den Enden mit Endkappen geschlossen.
Durch die Montage der Tragrollen in der mittleren Lochreihe kann eine fixe Seitenführung erzielt werden.
- Tragrollen: Kraus-Tragrollen Serie 3700 (Stahl) oder Serie 1000 (PVC),
Serie 3700: Stahlrohr verzinkt Ø 50 mm x 1,5 mm, axial gefederte Stahlachse Ø 10 mm, Tragrollenlager: Kunststoffgehäuse mit Präzisionslager
Serie 1000: Kunststoffrohr Ø 50 mm x 2,8 mm, axial gefederte Stahlachse Ø 10 mm, Tragrollenlager: Kunststoffgehäuse mit Stahlkugellagerung
- Bahnbreite: Die Breite wird von der Beschaffenheit und vom Gewicht des Stückgutes bestimmt – das Stückgut soll auf mindestens 3 Rollen aufliegen.
Standardbreiten: 320 mm, 470 mm, 620 mm
- Oberfläche: galvanisch verzinkt



* zubehör

- Endanschlag, Seitenführung, vgl. Seite 14
- Verstellunterstützungen, vgl. Seite 14

mehr produkt

andere Breiten, Teilungen und Rollen-ausführungen

produktvorteil

- kostengünstig durch geteilte Standardrollen (2 Rollen auf einer Achse)
- Ausführung als Leicht- oder Normalrollenbahn bzw. kombiniert
- Ausführung in Edelstahl für den Lebensmittelbereich
- verschiedene Kurvenradien realisierbar
- einheitliche Optik durch einheitliche Rollen bzw. Lagerschilder

Standardausführungen ROLLENBAHNKURVE

Typ	Bahnbreite/ BB (mm)	Einbaulänge/ RL (mm)	Profil (Abmessungen in mm)	Tragrollen (Abmessungen in mm)	Tragrollen Serie	Tragkraft (kg/m)	Art.-Nr.
LRBK3	320	2 x 120	Stahl (C-Profil 100 x 30 x 2 Lochteilung innen 75)	Serie 3700 (1000) Federachse ø 10 DIN 6202-ZZ	1000 PVC	100	1401041 37
LRBK4	470	2 x 145			1000 PVC	90	1401042 37
LRBK5	620	2 x 270			1000 PVC	80	1401043 37
NRBK3	320	2 x 120			3700 Stahl	150	1401044 37
NRBK4	470	2 x 145			3700 Stahl	150	1401045 37
NRBK6	620	2 x 270			3700 Stahl	150	1401046 37

Palettenrollenbahnen

- zum Palettentransport
- waagrecht von Hand oder mit Schwerkraft (Neigung von 2 % bis 5 %)



Technische Ausführung:

- Tragkraft: max. 2500 kg/m (abhängig von Rollenlänge, -teilung und Stützabstand)
- Rahmenaufbau: Stahl-Winkelprofil 80/40 x 5 mm mit verschweißten Querdistanzen
- Tragrollen: Stahlrohr verzinkt $\varnothing 80 \times 2$ mm mit Federachse 10 mm oder Stahlrohr verzinkt $\varnothing 89 \times 2,9$ mm mit Achse 20 mm und IGM 10 mm
- Bauhöhe: 100 mm (105 mm)
- Bahnbreite: Rollenlänge + 20 mm
- Oberfläche: Lackierung in RAL-Farbtönen oder verzinkt



achtung

- Fördergut muss auf mindestens 3 Rollen aufliegen
- nur geeignet für rollgangsfähige Fördergüter mit ebenem Unterboden

*** zubehör**

Seitenführung, Endanschlag, Bremstragrollen auf Anfrage

A Palettenrollenbahn ohne Zubehör

Typ	Bahnbreite = BB (mm)	Rollen- \varnothing (mm)	Bauhöhe (mm)	Rollen-teilung = T (mm)	Bahnlänge = L (mm)		
					1000 Art.-Nr.	2000 Art.-Nr.	3000 Art.-Nr.
PR 80	920	80	100	100	702 570 37	702 571 37	702 572 37
PR 80	920	80	100	200	702 573 37	702 574 37	702 575 37
PR 90	920	89	105	100	702 576 37	702 577 37	702 578 37
PR 90	920	89	105	200	702 579 37	702 580 37	702 581 37
PR 80	1120	80	100	100	702 582 37	702 583 37	702 584 37
PR 80	1120	80	100	200	702 585 37	702 586 37	702 587 37
PR 80	1120	89	105	100	702 588 37	702 589 37	702 590 37
PR 80	1120	89	105	200	702 591 37	702 592 37	702 593 37

B Verstellunterstützungen

Bauhöhe in mm +/- 30 mm	Bahnbreite 920 mm Art.-Nr.	Bahnbreite 1120 mm Art.-Nr.
300	702 594 37	702 598 37
500	702 595 37	702 599 37
800	702 596 37	702 600 37
1000	702 597 37	702 601 37

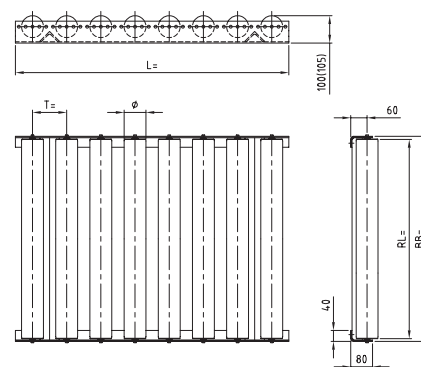
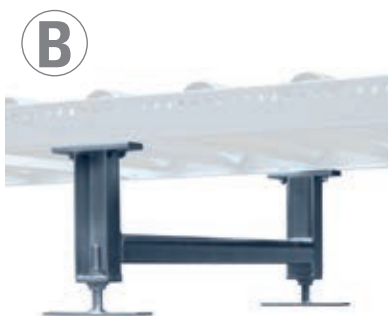



Pufferstrecke für Paletten



Palettenrollenbahn mit Hubwagenbe- und -entladung

Palettenrollenschienen und Palettenrollenbahnschienen

- Tragkraft bis max. 160 kg/Rolle
- Längs- und Quertransport von Paletten
- Durchlaufregale und Fließlager



produktvorteil

- kostengünstig
- geeignet für Palettenquertransport
- leichtes Integrieren in bestehende Anlagen

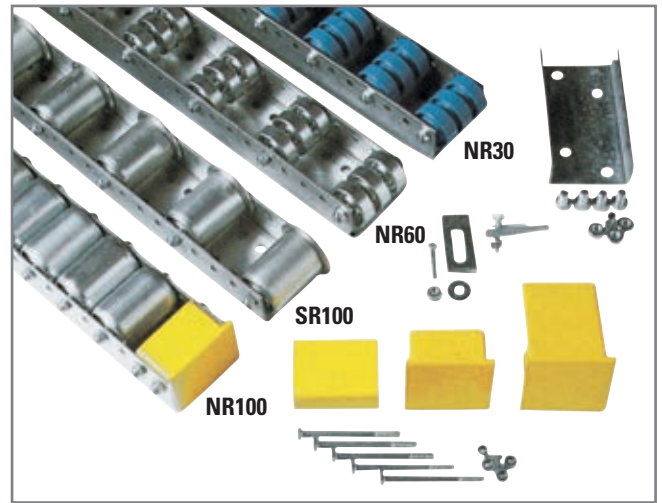

C Palettenrollenschienen

Typ	Rollen-ø (mm)	Achsteilung (mm)	Bauhöhe (mm)	Gesamtbreite (mm)	Art.-Nr.
NR 100/52	50	52	67	95	902 201 37
NR 100/104	50	104	67	95	902 203 37
NR 100/156	50	156	67	95	902 205 37
SR 100/78	50/72	78	67	95	902 207 37
SR 100/156	50/72	156	67	95	902 210 37
NR 30/52	48	52	66	95	902 213 37
NR 30/104	48	104	66	95	902 215 37
NR 60/52	48	52	66	95	902 218 37
NR 60/104	48	104	66	95	902 220 37

Technische Ausführung:

- Profil: Stahl verzinkt mit verschiedenen Lochreihen
- Tragrollen: Stahl, verzinkt

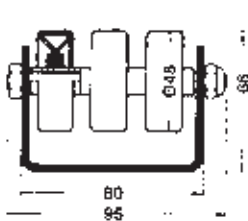

NR 30/NR 60

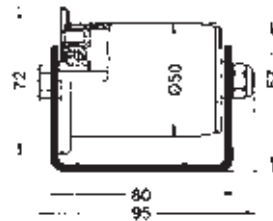

SR 100

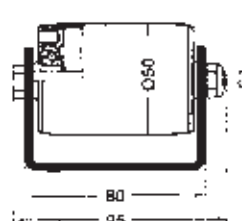

NR 100



mehr produkt

Sonderprofil mit einseitiger Seitenführung

Technische Ausführung:

- Palettenrollenschienen bestehen aus einem verzinkten U-Profil 55 x 80 x 55 mm. Das Profil wird in bestimmten Teilungen mit Rollen bzw. Röllchen bestückt. Zwei Lochreihen am Boden dienen der Befestigung der Schiene auf der Unterkonstruktion.

Ausstattung:

- 3 Normalröllchen aus Kunststoff: NR 10
- 3 Normalröllchen aus Stahl: NR 20
- Stahlrolle: NR 100
- Stahlrolle mit Spurkranz: SR 100



zubehör

Endanschlag, Profilverbinder, Rollenschutz



achtung

- NR 100
Tragkraft max. 160 kg/Rolle

max.
160
kg/Rolle

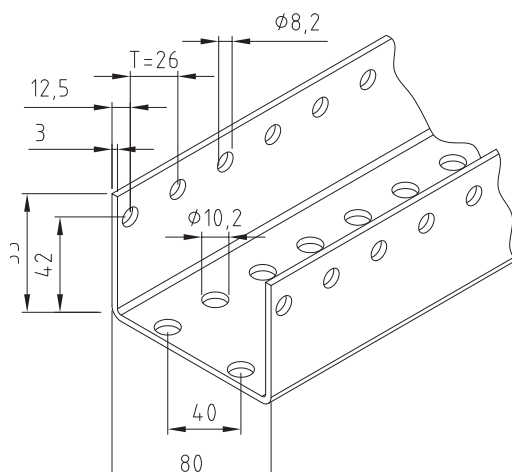

Zubehör Palettenrollenschienen Art.-Nr.

U-Profil 55 x 80 x 55 mm,	
Stahl, verzinkt	902 223 37
Stahlrolle NR 100	902 234 37
Spurkranzrolle SR 100	902 236 37
Normalröllchen NR 10 Kunststoff	902 189 37
Normalröllchen NR 20 Stahl	902 190 37
Achse M 8 x 90 mm	902 235 37
Endanschlag EE	902 227 37
Endanschlag ES schleifend	902 228 37
Profilverbinder VE	902 231 37

Fördertechnik Angetriebene

So wird auch der leicht steigende Stückguttransport möglich!

Problemlösung:

- Stückguttransport waagrecht oder leicht steigend
- für einen kontinuierlichen Förderfluss zwischen Maschinen oder Bereichen

Traglastbereich:

je nach Ausführung von 70 bis 2500 kg

Achtung:

- Fördergut muss auf mindestens 3 Rollen aufliegen
- nur geeignet für rollgangsfähige Fördergüter mit glattem Unterboden
- Fördergüter, die zu weich sind oder sich in der Form der Rollenbahn anpassen (z. B. Säcke), eignen sich nicht für den Transport mit Rollenbahnen

ANGETRIEBENE ROLLENBAHNELEMENTE – KURVEN

	max. Tragkraft (kg/m)	Profil mm	Antrieb		Tragrollen- ϕ (mm)	Ausführungen	Seite		
Rollenbahn RBA 50	200	Stahlprofil	verschweißt 3 mm	Kettenantrieb	1/2" x 5/16"	Präzisionslauf	5020	optional Poly-V	22
Rollenbahn RBA 80/90	2000	Stahlprofil	verschweißt 5 mm	Kettenantrieb	5/8" x 3/8"	Präzisionslauf	5105		23
Minikonustragrolle 90°	30	Stahlprofil		Kettenantrieb	6 x 28 mm	Präzisionslauf	500		24
Konustragrollenkurve 90°	150	Stahlprofil		Kettenantrieb	1/2" x 5/16"	Präzisionslauf	3700		24
Rundriemenbahn	60	System C	100 x 30 x 2	durch untenliegende Königswelle über Rundriemen ϕ 5 mm	ϕ 25 mm	Präzisionslauf	3760	optional rostfrei	26
Staurollenbahn	100	Stahlprofil	verschweißt 3 mm	Kettenantrieb Kraftübertragung mittels Staubuchse	1/2" x 5/16"	Präzisionslauf	5020	optional rostfrei	27

MODULE ZUR RICHTUNGSÄNDERUNG

	max. Tragkraft (kg/m)	System	Einsatz	Antrieb	Seite
Dreheinheit	2500	Kugelkranz	max 180° Schwenkbereich	manuell oder mit Drehstromgetriebemotor	25
Kettenaussschleuser	2500	umlaufende Kettenstränge	frei wählbare Spurenzahl Länge bis 6000 mm	Drehstromgetriebemotor	25



Rollenbahnen



Vorteile:

- benötigen kein Gefälle
- sehr gute Laufeigenschaften
- eignen sich für große Materialmengen
- hohe Betriebssicherheit durch Kettenschutzabdeckung
- geräuscharmer Lauf

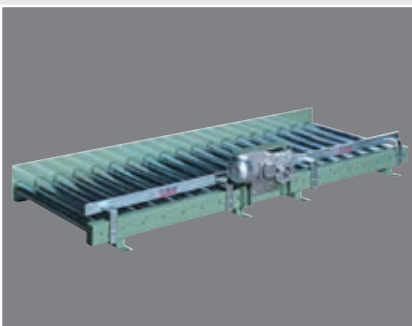

Angetriebene Rollenbahnen

So wird auch der leicht steigende Stückguttransport möglich!

- Stückguttransport waagrecht oder leicht steigend
- für einen kontinuierlichen Förderfluss zwischen Maschinen und Bereichen

* zubehör

Unterstützungen, Seitenführung, Endanschlag

Rollenbahn RBA50 – zum Stückguttransport

technische Ausführung:

- Tragkraft: bis 200 kg/m (abhängig von Rollenlänge, -teilung und Stützabstand)
- Rahmenaufbau: Stahlblechprofil 3 mm, mit verschweißten Querdistanzen
- Tragrollen: Stahlrohr $\varnothing 50 \times 1,5$ mm, verzinkt, mit Doppelkettenrad ($1/2" \times 5/16"$, $z = 14$) und Stahlachse $\varnothing 14$ mm mit Innengewinde
- Bahnbreite: Rollenlänge +70 mm
- Bauhöhe: 85 mm
- Rollenteilung: je nach Belastung angepasst
- Antrieb: Drehstromgetriebemotor – 230/400 V - 50 Hz, IP55
- Motorposition in Förderrichtung mittig unter Rahmenkonstruktion
- Fördergeschwindigkeit: 6 - 30 m/min
- Oberfläche: Lackierung in RAL-Farbtönen



achtung

- Fördergut muss auf mindestens 3 Rollen aufliegen
- nur geeignet für rollgangsfähige Fördergüter mit ebenem Unterboden



produktvorteil

- benötigen kein Gefälle
- sehr gute Laufeigenschaften
- hohe Betriebssicherheit durch Kettenschutzabdeckung
- geräuscharmer Lauf

Optional
rostfrei

Optional
Poly-V

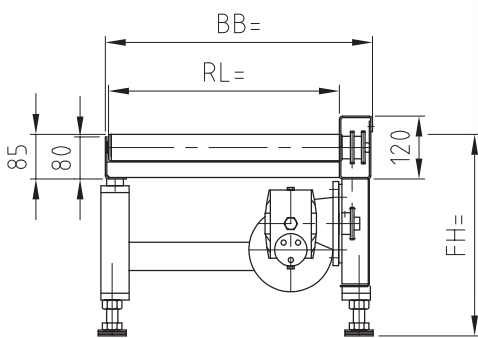

Angetriebene Rollbahn RBA50, Edelstahl rostfrei, mit Auffangwanne

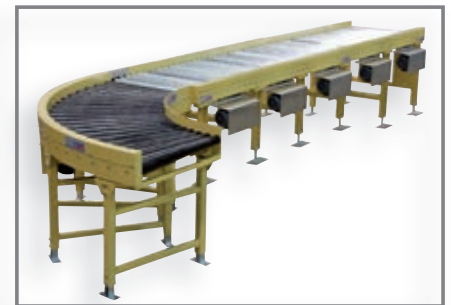

Angetriebene Rollbahn RBA50 mit Konustragrollenkurve KTA

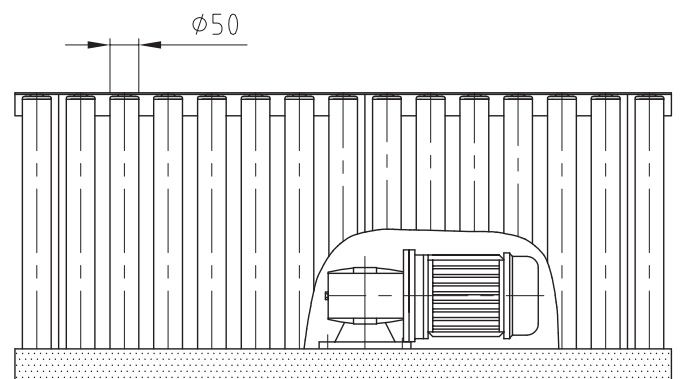
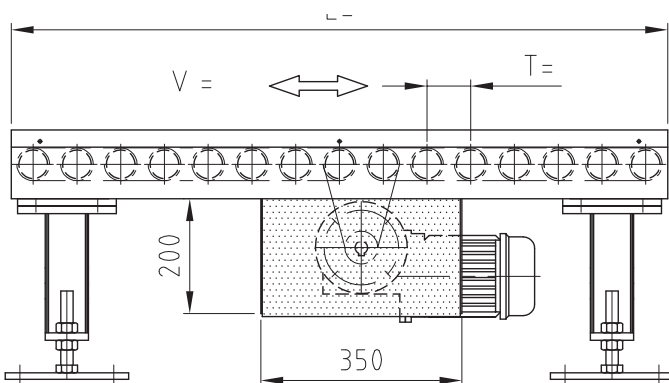



Rollenbahn RBA80/89

zum Transport von Paletten,
Platten und Fässern



technische Ausführung:

- Tragkraft: bis 2000 kg/m (abhängig von Rollenlänge, -teilung und Stützabstand)
- Rahmenaufbau: Stahlblechprofil 5 mm, mit verschweißten Querdistanzen
- Tragrollen: Stahlrohr $\varnothing 80 \times 2$ mm, verzinkt, mit Doppelkettenrad ($5/8" \times 3/8"$, $z = 15$) und Stahlachse $\varnothing 20$ mm mit Innengewinde
- Bahnbreite: Rollenlänge +85 mm
- Bauhöhe: 150 mm
- Rollenteilung: je nach Belastung angepasst
- Antrieb: Drehstromtriebemotor – 230/400 V - 50 Hz, IP55
- Motorposition: in Förderrichtung mittig unter Rahmenkonstruktion
- Fördergeschwindigkeit: 6 - 30 m/min
- Oberfläche: Lackierung in RAL-Farbtöne

Extras:

- Tragrollen mit Bordscheiben
- gummierte Tragrollen
- Stautragrollen mit einstellbarem Staudruck
- Motoren nach oben stehend – für niedrige Förderhöhen

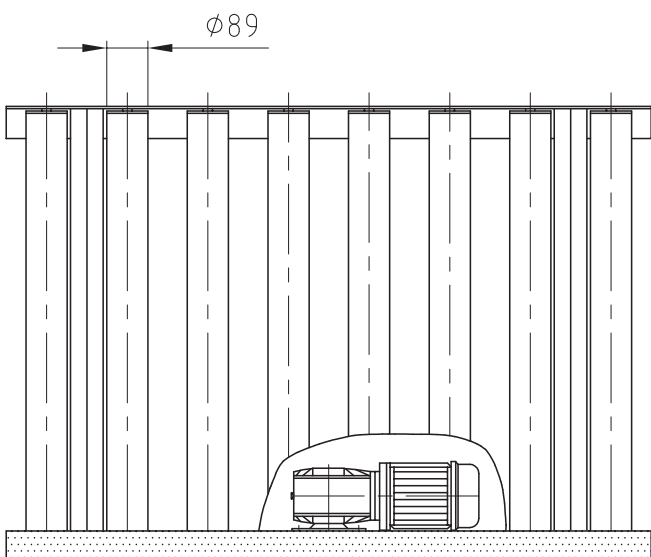
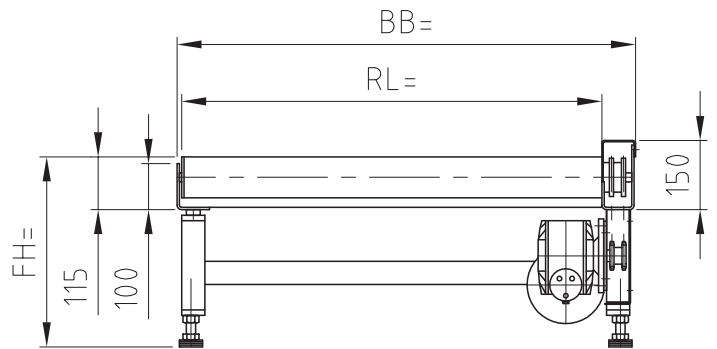
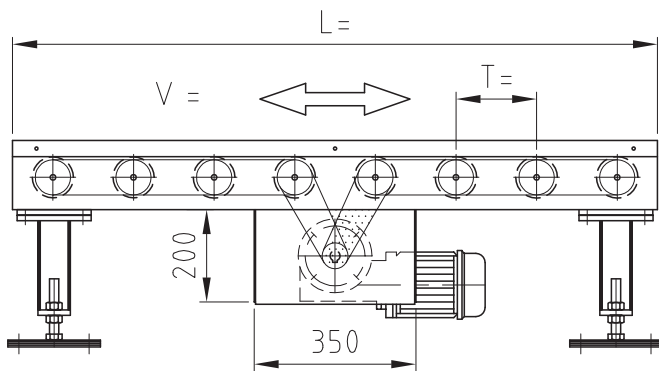
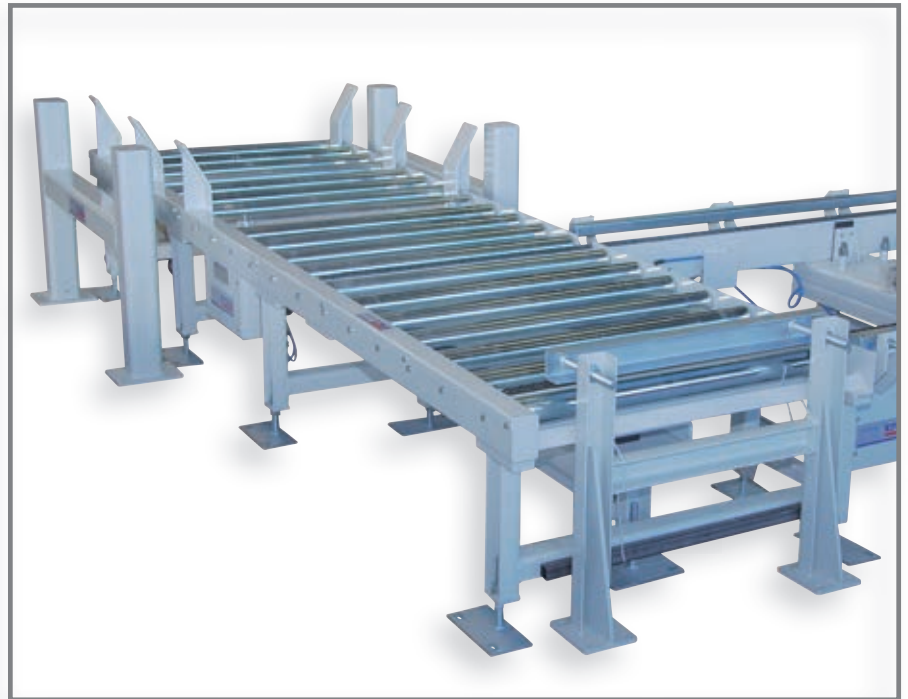

Details einer Sonderlösung

Angetriebene Minikonustragrollenkurve 90°

Präzise Kurvenführung und hohe Arbeitssicherheit!

technische Ausführung:

- Rahmenaufbau: Flachstahl eingerollt, mit verschweißten Querstreben
- Tragrollen: Stahlrohr \varnothing 20 mm mit aufgeschobenen Kunststoffkonuselementen und Doppelkettenrad (6 x 28 mm, z = 17) und Achse 8 mm mit Innengewinde
- Kurveninnenradius: 360 mm
- Bahnbreite: Rollenlänge + 40 mm
- Bauhöhe: 75 mm
- Antrieb: Drehstromtriebemotor – 230/400 V - 50 Hz, IP55
- Motorposition: in Förderrichtung mittig unter Rahmenkonstruktion
- Fördergeschwindigkeit: 6 - 30 m/min
- Oberfläche: Lackierung in RAL-Farbtönen oder verzinkt



achtung

- Fördergut muss auf mindestens 3 Rollen aufliegen
- nur geeignet für rollgangsfähige Fördergüter mit ebenem Unterboden

A

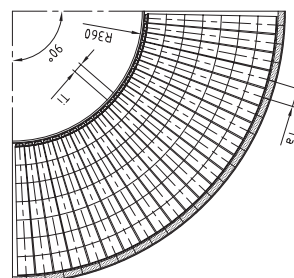
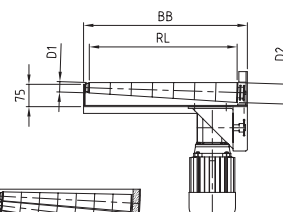

A Angetriebene Minikonustragrollenkurve 90°

Typ	Rollenlänge (mm)	Bahnbreite (mm)	Einbaulänge (mm)	D 1	D 2	Ti	Ta	Tragkraft (kg/m)	Art.-Nr.
MKTA 2	200	240	224	24	38	25,6	45	30	702 978 37
MKTA 3	300	340	324	24	44	25,6	49	30	702 979 37
MKTA 4	400	440	424	24	50	25,6	56	20	702 980 37
MKTA 5	500	540	524	24	57	25,6	64	20	702 981 37

Angetriebene Konunstragrollenkurve 90°

Optimale Ausnutzung der Raumverhältnisse durch Eck-Transport!

technische Ausführung:

- Rahmenaufbau: Flachstahl eingerollt mit verschweißten Querstreben
- Tragrollen: Stahlrohr \varnothing 50 mm mit aufgeschobenen Kunststoffkonuselementen und Doppelkettenrad (1/2" x 5/8", z = 14) und Achse 14 mm mit Innengewinde
- Kurveninnenradius: 900 mm
- Bahnbreite: Rollenlänge + 70 mm
- Bauhöhe: 105 mm
- Antrieb: Drehstromtriebemotor – 230/400 V - 50 Hz, IP55
- Motorposition: in Förderrichtung mittig unter Rahmenkonstruktion
- Fördergeschwindigkeit: 6 - 30 m/min
- Oberfläche: Lackierung in RAL-Farbtönen oder verzinkt



zubehör

Seitenführung,
Endanschlag auf Anfrage

B

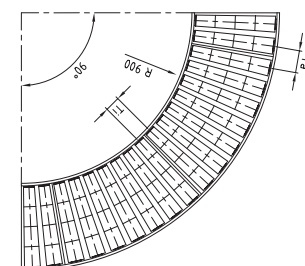
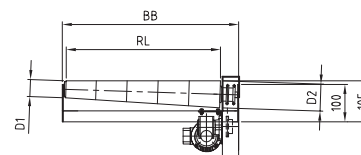

B Angetriebene Konunstragrollenkurve 90°

Typ	Rollenlänge (mm)	Bahnbreite (mm)	Einbaulänge (mm)	D 1	D 2	Ti	Ta	Tragkraft (kg/m)	Art.-Nr.
KTA 2	200	270	210	54	66	63	81	150	702 989 37
KTA 3	300	370	310	54	73	63	88	150	702 990 37
KTA 4	400	470	410	54	80	63	95	150	702 991 37
KTA 5	500	570	510	54	87	63	102	150	702 992 37
KTA 6	600	670	610	54	93	63	109	150	702 993 37
KTA 8	800	870	810	54	106	63	123	150	702 994 37
KTA 10	1000	1070	1010	54	119	63	137	150	702 995 37



Module zur Richtungsänderung

Dreheinheit



Technische Ausführung:

- Tragkraft: angepasst an Rollenbahnsystem
- Einsatz: beliebiges Drehen des Fördergutes für die nächsten Bearbeitungsschritte
Übergabe des Fördergutes an verschiedene Fördersysteme in gleiche Förderrichtung
- System: Ein Kugellenkranz wird als Dreheinheit verwendet. Die Rotation kann händisch oder angetrieben durchgeführt werden.
- Positionierung: manuelle Fixierung durch Rastbolzen mit Kettentrieb (max. 180° Schwenkbereich) mit Zentralantrieb (beliebige Positionierung)
- Antrieb: manuell oder mit Drehstromgetriebemotor 230/400 V – 50 Hz
- Bahnbreite: angepasst an zugehöriges Rollenbahnsystem
- Bauhöhe: 300 mm
- Zubehör: Hubtisch oder pneumatische Hubeinheit
- Oberfläche: Lackierung in RAL-Farbtönen

Kettenausschleuser



Technische Ausführung:

- Tragkraft: angepasst an Rollenbahnsystem
- Einsatz: Alternative zu Rollenbahnen für den Palettenquertransport integriert in Rollenbahnen als Querfördereinheit
- System: Mehrere Spuren mit Ketten auf Gleitschienen werden über einen zentralen Motor angetrieben.
- Positionierung: frei wählbare Spurenzahl beliebige Längen bis 6000 mm
- Antrieb: Drehstromgetriebemotor 230/400 V – 50 Hz zentrale Motorwelle Umlenkräder
- Spurbreite: angepasst an Rollenbahnsystem und Fördergut
- Bauhöhe: 300 mm
- Zubehör: Endanschlag, Seitenführung, Stopperzylinder
- Oberfläche: Lackierung in RAL-Farbtönen

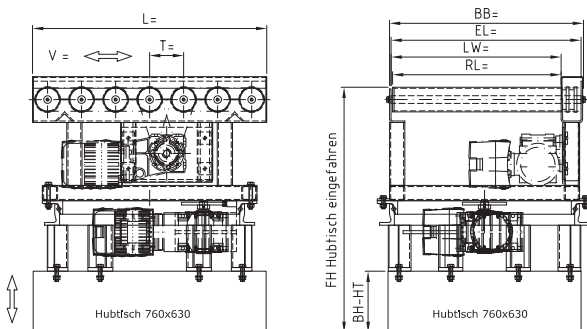

HUBTISCH MIT
AUFGEBAUTER
DREHEINHEIT UND
RBA89

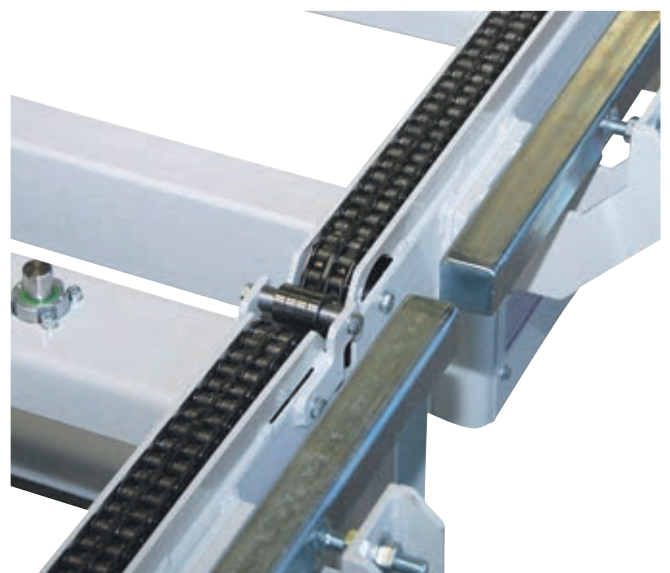

Rundriemenbahn



* zubehör

Verstellunterstützungen
Seitenführung vg. Seite 14

☎ mehr produkt

andere Breiten und Längen

🏠 produktvorteil

- staufähig
- gut kombinierbar mit Standardrollenbahnen
- sehr einfaches Funktionsprinzip
- wartungs- und revisionsfrei
- geräuscharmer Lauf

Technische Ausführung:

- Tragkraft: max. 60 kg/m
abhängig von Fördergeschwindigkeit und Stützabstand
- Rahmenaufbau: Stahl-C-Profil, verzinkt, mit verschraubten Querdistanzen
Rahmenabmessungen (Höhe x Breite x Stärke): 100 mm x 30 mm x 2 mm
min. Rollenteilung: 25 mm
Das C-Profil (mit 3 horizontalen Lochreihen) wird außen mit einer Kunststoffabdeckung und an den Enden mit Endkappen geschlossen. Durch die Montage der Tragrollen in der mittleren Lochreihe kann eine fixe Seitenführung erzielt werden.
- Tragrollen: Kraus-Tragrollen Serie 3760 (Sickenrolle)
Stahlrohr verzinkt Ø 50 mm x 1,5 mm
Stahlachse Ø 12 mm mit Innengewinde M8x15, mit Einfach- oder Doppelsicke
- Antrieb: Antrieb mit Drehstromgetriebemotor 230/400 V – 50 Hz
Die Tragrollen werden von einer untenliegenden Königswelle über Rundriemen Ø 5 mm angetrieben.
Motorposition: mittig unter der Rahmenkonstruktion
- Standardfördergeschwindigkeit: 6–24 m/min
- Bahnbreite: Die Breite wird von der Beschaffenheit und vom Gewicht des Stückgutes bestimmt – das Stückgut soll auf mindestens 3 Rollen aufliegen.
Standardbahnbreiten: 470 mm, 670 mm, 870 mm
- Standardbahnlängen: 1000 mm, 2000 mm, 3000 mm
- Bauhöhe: 105 mm (Seitenprofilboden bis Oberkante Tragrolle, ohne Kettenschutzabdeckung, ohne Antriebseinheit)
- Oberfläche: galvanisch verzinkt

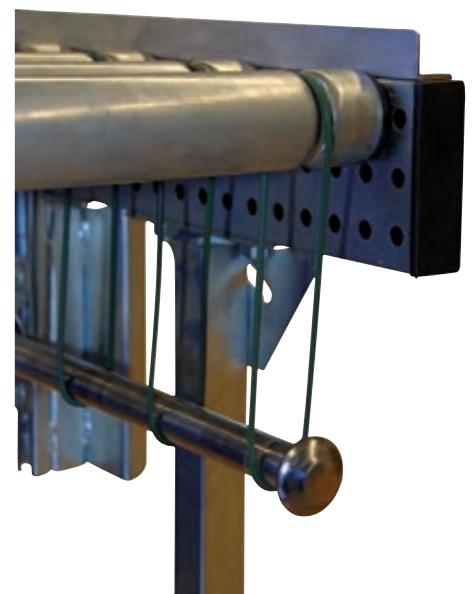



Angetriebene Staurollenbahn



* zubehör

Seitenführung
Verstellunterstützungen vg. Seite 14



mehr produkt

andere Breiten und Längen



produktvorteil

- staudrucklose Beförderung
- robuste Bauart
- betriebssicher durch Kettenschutzabdeckung
- geräuscharmer Lauf

Technische Ausführung:

- Tragkraft: max. 100 kg/m abhängig von Fördergeschwindigkeit und Stützabstand
- Rahmenaufbau: Stahlblechprofil (Wandstärke 3 mm) mit verschweißten Querdistanzen
Kettenschutzabdeckung komplett geschlossen und somit vor Eingriff geschützt
Abmessungen Kettenkasten (Höhe x Breite x Stärke): 120 mm x 60 mm x 3 mm
Abmessungen L-Profil (Höhe x Breite x Stärke): 80 mm x 40 mm x 3 mm
Rollenteilung: 76 und 127 mm (die Rollenteilung kann beliebig in Teilungsschritten von 12,7 mm ab 76 verändert werden)
- Tragrollen: Kraus-Tragrollen Serie 5020 Stauantrieb
Stahlrohr verzinkt Ø 50 mm x 1,5 mm
Stahlachse Ø 12 mm mit Innengewinde M8x15, mit Doppel-Kettenrad aus Stahl oder PVC: 1/2" x 5/16" Zähnezahl = 14
- Antrieb: Kettenantrieb mit Drehstromtriebemotor 230/400 V – 50 Hz
Die Tragrollen werden mit einer 1/2" x 5/16"-Kette von Rolle zu Rolle angetrieben.
Die Kraftübertragung auf das Rohr erfolgt mittels Staubuchse.
Motorposition: mittig unter der Rahmenkonstruktion
- Standardfördergeschwindigkeit: 6–24 m/min
- Bahnbreite: Die Breite wird von der Beschaffenheit und vom Gewicht des Stückgutes bestimmt – das Stückgut soll auf mindestens 3 Rollen aufliegen.
Standardbreiten: 470 mm, 670 mm, 870 mm
- Standardbahnlängen: 1905 mm, 3048 mm, 3810 mm, 4953 mm, 5715 mm
- Bauhöhe: 85 mm (Seitenprofilboden bis Oberkante Tragrolle, ohne Kettenschutzabdeckung, ohne Antriebseinheit)
- Oberfläche: Lackierung in RAL-Farbtönen

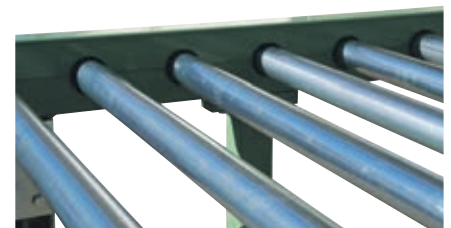

Fördertechnik Förder

Transportieren auch empfindliche Güter sicher und schonend!

Problemlösung:

- waagrechter, steigender oder fallender Transport von Kartons, Behältern und empfindlichem oder nicht rollgangsfähigem (z. B. Beutel oder Säcke) Stückgut
- für einen kontinuierlichen Förderfluss zwischen Maschinen oder Bereichen

Für Fragen wenden Sie sich bitte an unsere Fachberater unter der Tel.-Nr. 0463/38 60-22!

Traglastbereich:

je nach Ausführung von 20 bis 200 kg

Vorteile:

- alle Flexibilitätsmerkmale von Rollenförderern
- schonende Förderung durch fehlende Reibung zwischen Fördergutboden und Gurt
- problemlos in bestehende Anlagen integrierbar
- durch die Ausstattung mit Spezialgurten auch für besondere Anwendungen geeignet
- geräuscharmer Lauf

ROLLENBAHNELEMENTE SCHWERKRAFT – KURVEN- UND KNICKFÖRDERBÄNDER

	max. Tragkraft (kg/Band)	Profil (mm)		Fördergut	Antrieb	Ausführungen	Seite
Förderband FB 50 ALU	20	ALU Systemprofil	50 x 50	PVC-glatt, schwarz	Drehstrom- getriebemotor 230/400 V 50 Hz, IP 55	optional rostfrei	30
Förderband FB 80 ALU	50	ALU Systemprofil	80 x 40	PVC-glatt, schwarz		optional rostfrei	31
Förderband FB 90 Stahl	100	System C	100 x 30 x 2	PVC-glatt, schwarz		optional rostfrei	32
Förderband FB 150 Stahl	200	Stahlprofil	verschweißt 5 mm	PVC-glatt, schwarz			33
Knickförderband	200	maßgefertigt aus den Förderbandtypen FB 50 ALU, FB 80 ALU, FB 90 Stahl, FB 150 Stahl				optional rostfrei	34
Scharnierbandförderer	50	ALU Systemprofil oder System C	80 x 40 (ALU) 100 x 30 x 2 (C-Profil)	Standard Modulband		optional rostfrei	36
BAT-Förderbänder	150	ALU- oder Edelstahlprofil		allseitig bewegliche Gliederbandkette		optional rostfrei	37



bänder

Achtung:

Für Förderbänder gelten strenge Sicherheitsregeln
wie z. B.:

- eine leicht erreichbare Not-Aus-Einrichtung für das sofortige Anhalten des Bandes
- die Absicherung aller möglichen Einzugsstellen an Antriebs- und Umlenkrollen durch geeignete Schutzeinrichtungen

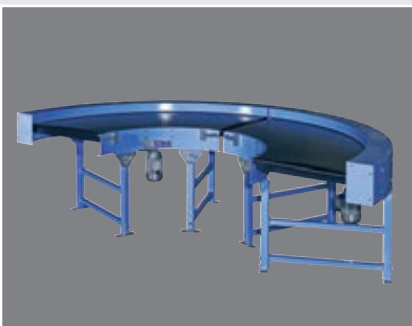
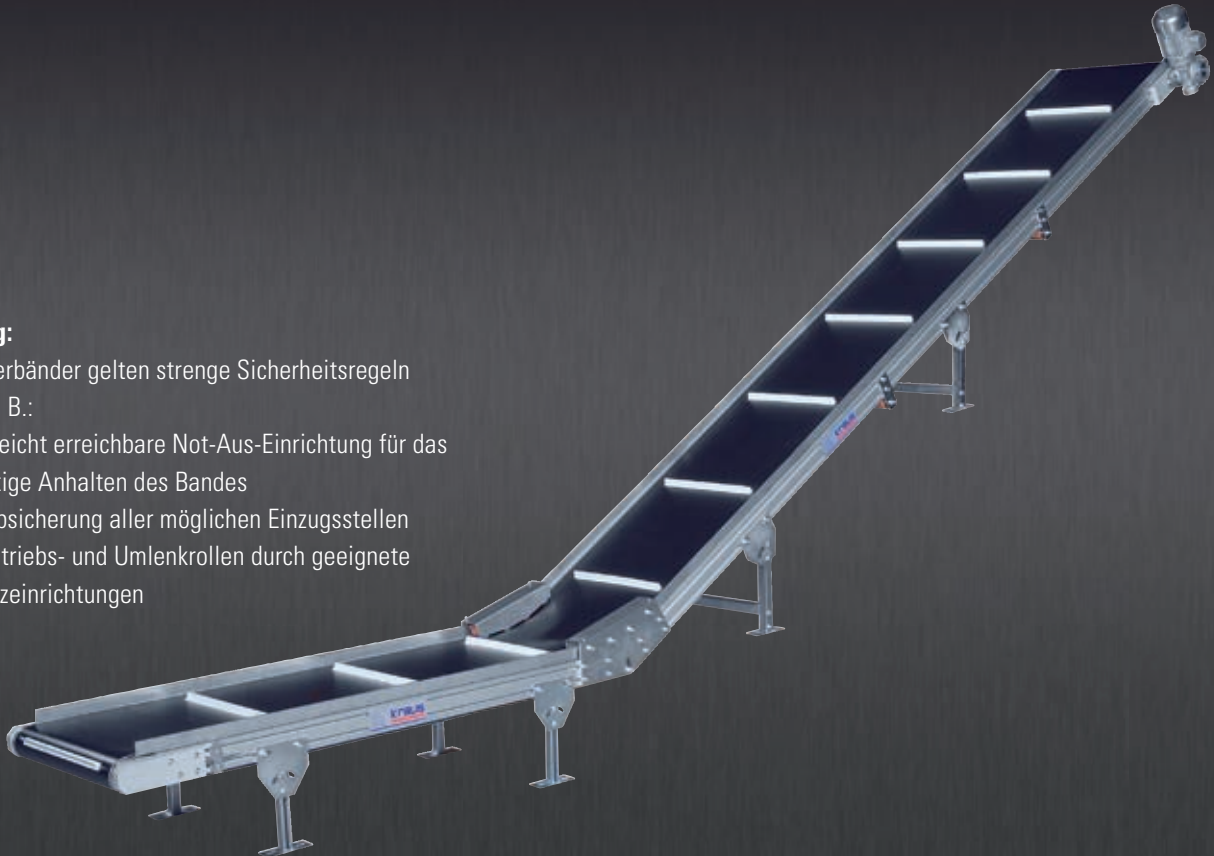

Förderband FB50 ALU

Transportiert auch empfindliche Güter sicher und schonend!

- Stückguttransport waagrecht oder steigend
- optimale Anpassmöglichkeit der Gurtausführung

Technische Ausführung:

- Tragkraft: max. 20 kg (abhängig von Gurtbreite und Förderbandlänge)
- Rahmenaufbau: Alu-Systemprofil 50 x 50 mm, eloxiert, mit verschraubten Querdistanzen
- Rahmenbreite: Gurtbreite + 10 mm
- Antriebs- und Umlenktrammel: \varnothing 55 mm
- Gurt: PVC - glatt, schwarz
- Antrieb: Drehstromgetriebemotor – 230/400 V - 50 Hz, IP55
- Motorposition: am Förderbandende aufgesteckt auf Antriebswelle oder Kettenantrieb
- Fördergeschwindigkeit: 6 - 30 m/min
- Gleitblech: Niro

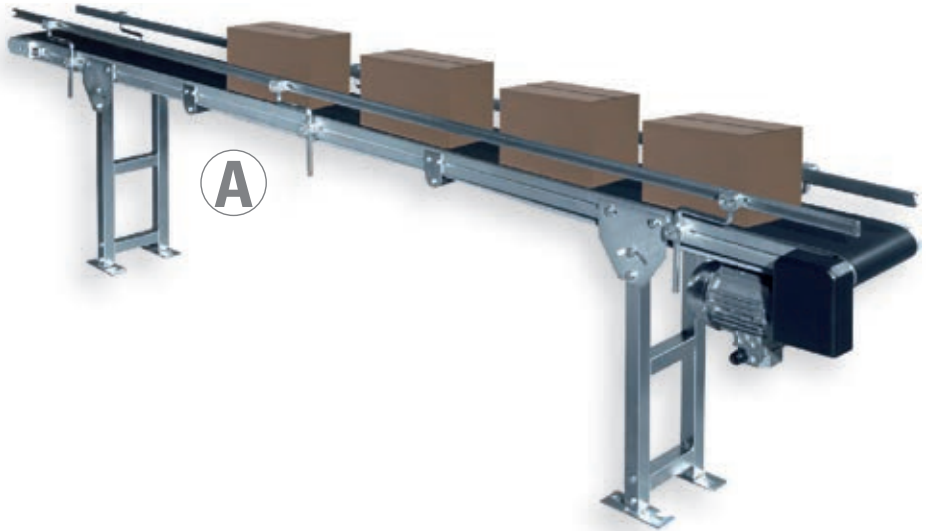

*** zubehör**
Seitenführung, verschiedene Fördergurtausführungen

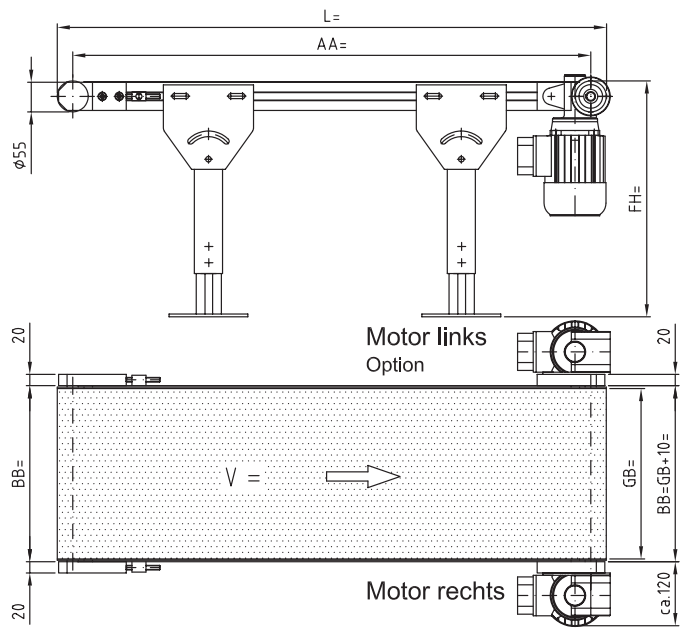

A Förderband FB 50 (ohne Zubehör)

Gurtbreite = GB (mm)	Bandlänge = L (mm)				
	1000	2000	3000	4000	5000
100	Art.-Nr. 702 641 37	Art.-Nr. 702 642 37	Art.-Nr. 702 643 37	Art.-Nr. 702 851 37	Art.-Nr. 702 852 37
150	Art.-Nr. 702 644 37	Art.-Nr. 702 645 37	Art.-Nr. 702 646 37	Art.-Nr. 702 853 37	Art.-Nr. 702 850 37
200	Art.-Nr. 702 647 37	Art.-Nr. 702 648 37	Art.-Nr. 702 649 37	Art.-Nr. 702 854 37	Art.-Nr. 702 855 37
250	Art.-Nr. 702 656 37	Art.-Nr. 702 657 37	Art.-Nr. 702 658 37	Art.-Nr. 702 859 37	Art.-Nr. 702 860 37
300	Art.-Nr. 702 661 37	Art.-Nr. 702 662 37	Art.-Nr. 702 663 37	Art.-Nr. 702 864 37	Art.-Nr. 702 865 37
350	Art.-Nr. 702 666 37	Art.-Nr. 702 667 37	Art.-Nr. 702 668 37	Art.-Nr. 702 869 37	Art.-Nr. 702 870 37
400	Art.-Nr. 702 671 37	Art.-Nr. 702 672 37	Art.-Nr. 702 673 37	Art.-Nr. 702 874 37	Art.-Nr. 702 875 37
450	Art.-Nr. 702 676 37	Art.-Nr. 702 677 37	Art.-Nr. 702 678 37	Art.-Nr. 702 879 37	Art.-Nr. 702 880 37
500	Art.-Nr. 702 681 37	Art.-Nr. 702 682 37	Art.-Nr. 702 683 37	Art.-Nr. 702 884 37	Art.-Nr. 702 885 37

B Verstellunterstützen

innerhalb der Förderhöhe stufenlos verstellbar, Ausgleichsmöglichkeit für unebenen Böden, Stahl galvanisch verzinkt, Kopfplatte neigbar

Bahnbreiten (mm)		Förderhöhe (mm)				
		365-455	435-635	615-795	775-1075	1045-1445
100	Art.-Nr.	902 535 37	902 536 37	902 537 37	902 538 37	902 539 37
150	Art.-Nr.	902 540 37	902 541 37	902 542 37	902 543 37	902 544 37
200	Art.-Nr.	902 545 37	902 546 37	902 547 37	902 548 37	902 549 37
250	Art.-Nr.	902 550 37	902 551 37	902 552 37	902 553 37	902 554 37
300	Art.-Nr.	902 555 37	902 556 37	902 557 37	902 558 37	902 559 37
350	Art.-Nr.	902 560 37	902 561 37	902 562 37	902 563 37	902 564 37
400	Art.-Nr.	902 565 37	902 566 37	902 567 37	902 568 37	902 569 37
450	Art.-Nr.	902 570 37	902 571 37	902 572 37	902 573 37	902 574 37
500	Art.-Nr.	902 575 37	902 576 37	902 577 37	902 578 37	902 579 37





Förderband FB 80 ALU



*** zubehör**

- Seitenführung, vgl. Seite 30
- Verstellunterstützungen, vgl. Seite 30

☎ mehr produkt

andere Breiten, Längen und Gurtausführungen

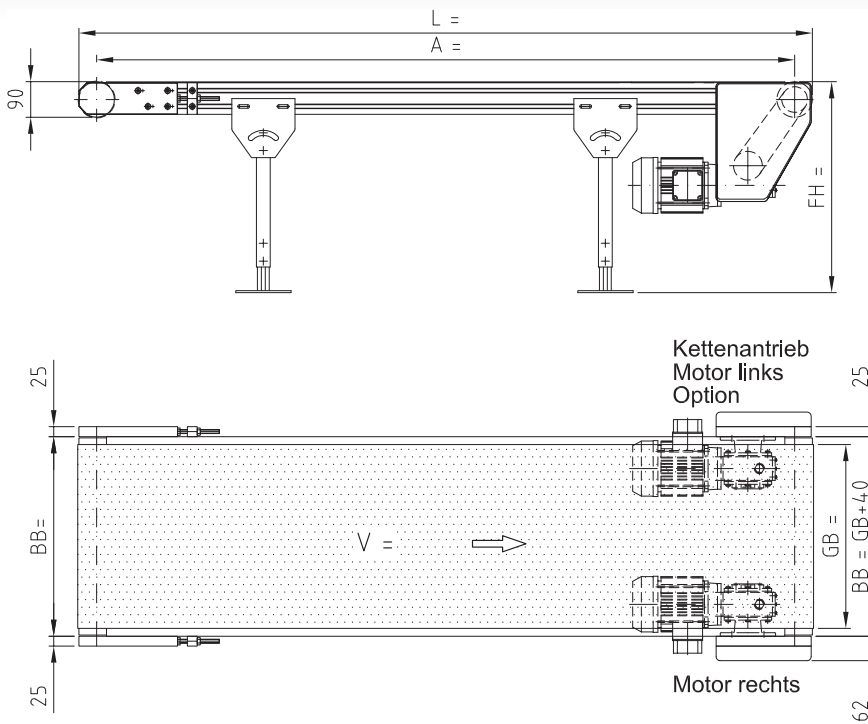

Technische Ausführung:

- Tragkraft: max. 50 kg/Band abhängig von Gurtbreite und Förderbandlänge
- Rahmenaufbau: Aluminium-Systemprofil, eloxiert, mit verschraubten Querdistanzen
Rahmenabmessungen (Höhe x Breite): 80 mm x 40 mm
- Fördergurt: Standard PVC-glatt, schwarz
- Gurtbreite: Die Breite ist abhängig vom jeweiligen Einsatzfall und des zu befördernden Stückgutes.
Standardbreiten: vgl. Tabelle
- Standardbahnlängen: 2000 mm, 4000 mm, 6000 mm, 8000 mm, 10.000 mm
- Antrieb: Drehstromgetriebemotor 230/400 V – 50 Hz
Trommeldurchmesser: 90 mm
Antriebsposition Standard: in Förderrichtung rechts, direkt auf die Antriebswelle aufgesteckt oder Kettenantrieb
Fördergeschwindigkeit: 3–36 m/min
- Oberfläche: Aluminium eloxiert, Stahlteile galvanisch verzinkt

Standardausführungen FÖRDERBAND FB 80

Typ	Bahnbreite/ BB (mm)	Gurtbreite/ GB (mm)	Profil (mm)	Tragkraft (kg/Band)	Art.-Nr.
FB80-100	140	100	Alu-Systemprofil 80 x 40 Länge/L: 6000	50	1403011 37
FB80-200	240	200		50	1403012 37
FB80-300	340	300		50	1403013 37
FB80-400	440	400		50	1403014 37
FB80-500	540	500		50	1403015 37
FB80-600	640	600		50	1403016 37
FB80-700	740	700		50	1403017 37
FB80-800	840	800		50	1403018 37
FB80-1000	1040	1000		50	1403019 37

Förderband FB90 STAHL

Transportiert auch empfindliche Güter sicher und schonend!



C



Technische Ausführung:

- Tragkraft: max. 100 kg (abhängig von Gurtbreite und Förderbandlänge)
- Rahmenbreite: Gurtbreite + 100 mm
- Antriebs- und Umlenktrummel: \varnothing 90 mm
- Gurt: PVC - glatt, schwarz
- Antrieb: Getriebemotor – 230/400 V - 50 Hz, IP55
- Motorposition: am Förderbandende aufgesteckt auf Antriebswelle oder Kettenantrieb
- Fördergeschwindigkeit: 6 - 30 m/min
- Rahmen: C-Profil 30/100/11 x 2 mm verzinkt mit verschraubten Querdistanzen
- Gleitblech: verzinkt

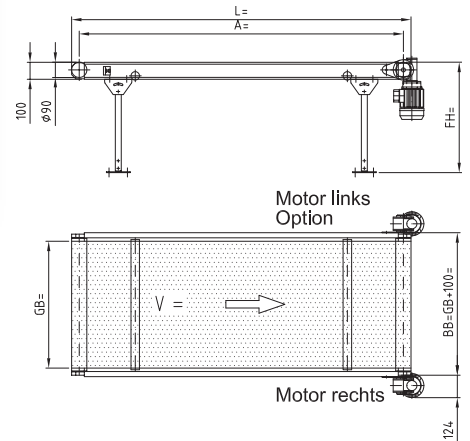

mehr produkt

Edelstahlausführung

C Förderband FB 90 (ohne Zubehör)

Gurtbreite = GB (mm)	Bandlänge = L (mm)				
	2.000	4.000	6.000	8.000	10.000
100	702 687 37	702 688 37	702 689 37	702 690 37	702 691 37
200	702 692 37	702 693 37	702 694 37	702 695 37	702 696 37
300	702 697 37	702 698 37	702 699 37	702 700 37	702 701 37
400	702 702 37	702 703 37	702 704 37	702 705 37	702 706 37
500	702 707 37	702 708 37	702 709 37	702 710 37	702 711 37
600	702 712 37	702 713 37	702 714 37	702 715 37	702 716 37
700	702 717 37	702 718 37	702 719 37	702 720 37	702 721 37
800	702 722 37	702 723 37	702 724 37	702 725 37	702 726 37
1000	702 727 37	702 728 37	702 729 37	702 730 37	702 731 37



zubehör

Seitenführung, verschiedene Fördergurtausführungen

D Verstellunterstützungen

innerhalb der Förderhöhe stufenlos verstellbar, Ausgleichsmöglichkeit für unebene Böden, Stahl galvanisch verzinkt, Kopfplatte neigbar

Bahnbreiten (mm)		Förderhöhe (mm)				
		400-490	470-670	650-830	810-1110	1080-1480
100	Art.-Nr.	902 580 37	902 581 37	902 582 37	902 583 37	902 584 37
200	Art.-Nr.	902 585 37	902 586 37	902 587 37	902 588 37	902 589 37
300	Art.-Nr.	902 590 37	902 591 37	902 592 37	902 593 37	902 594 37
400	Art.-Nr.	902 595 37	902 596 37	902 597 37	902 598 37	902 599 37
500	Art.-Nr.	902 600 37	902 601 37	902 602 37	902 603 37	902 604 37
600	Art.-Nr.	902 605 37	902 606 37	902 607 37	902 608 37	902 609 37
700	Art.-Nr.	902 610 37	902 611 37	902 612 37	902 613 37	902 614 37
800	Art.-Nr.	902 615 37	902 616 37	902 617 37	902 618 37	902 619 37
1000	Art.-Nr.	902 620 37	902 621 37	902 622 37	902 623 37	902 624 37

D



Spezielle Anforderungen sind kein Problem!

Das garantiert die Betreuung durch ein eingespieltes, projekterfahrenes Team hochqualifizierter Techniker.



Förderband FB 150 Stahl



*** zubehör**

- Seitenführung
- fahrbare Unterstützung

☎ mehr produkt

andere Breiten, Längen und Gurtausführungen



Technische Ausführung:

- Tragkraft: max. 200 kg/Band
abhängig von Gurtbreite und Förderbandlänge
- Rahmenaufbau: Stahlblech (5 mm), gekantet, mit verschraubten Querdistanzen
- Fördergurt: Standard PVC-glatt, schwarz
- Gurtbreite: Die Breite ist abhängig vom jeweiligen Einsatzfall und des zu befördernden Stückgutes.
- Bahnlänge: auf Anfrage
- Antrieb: Drehstromgetriebemotor 230/400 V – 50 Hz
Trommeldurchmesser: 150 mm
Antriebsposition Standard: in Förderrichtung rechts, direkt auf die Antriebswelle aufgesteckt oder Kettenantrieb
Fördergeschwindigkeit: auf Anfrage
- Oberfläche: Lackierung in RAL-Farbtönen/verzinkt

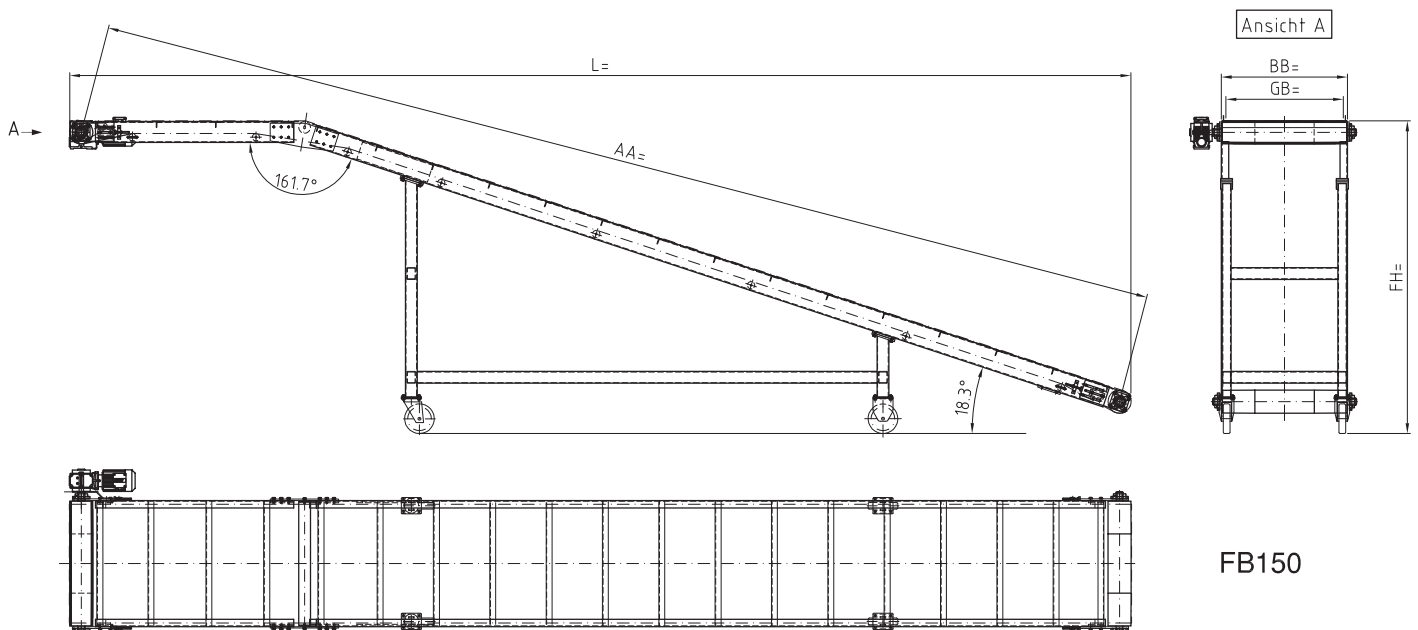

FB150

Knickförderband

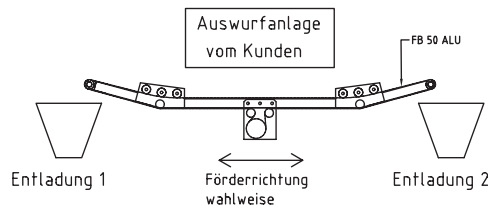

* zubehör

- Seitenführungen in fixer oder variabler Ausführung
- Verstellunterstützungen

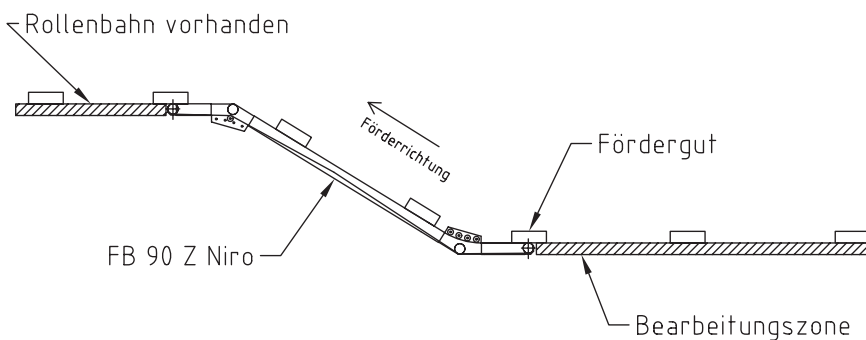

💡 info

Knickförderbänder werden speziell auf Ihre Bedürfnisse ausgerichtet. Die Abmessungen (Längen, Neigung, Breite, Unterstützungen) richten sich nach Ihren Erfordernissen und den örtlichen Gegebenheiten. Der Fördergurt kann aus allen üblichen Varianten gewählt werden – mit oder ohne Querstege, Wellenkante usw.



Technische Ausführung:

- Tragkraft:
max. 200 kg/Band
abhängig von Gurtbreite, Förderbandlänge, Förderbandtype, Knicktype (L- oder Z-Ausführung)

Allgemeine Produktbeschreibung:

- Knickförderbänder dienen zur Überwindung von Höhendifferenzen. Sie ermöglichen stufenlose, nicht unterbrochene Übergänge bei horizontalen Ein- und/oder Auslaufzonen. Diese horizontalen Förderbandzonen garantieren einen reibungslosen Übergang der Produkte auf das Förderband oder vom Förderband zu weiteren Anlagen.
- Eine Knickförderbandausführung ist für alle Förderbandtypen (FB 50 ALU, FB 80 ALU, FB 90 und FB 150) möglich.



Förderband FB80, L-Ausführung



Aufsteckgetriebemotor nach oben links

produktvorteil

- sehr gute Aufnahme bzw. Abgabe der Förderprodukte
- stufenloser, nicht unterbrochener Übergang im Knickbereich
- herstellbar in Aluminium, Stahl verzinkt/beschichtet oder Edelstahl
- robuste Bauart, dadurch kein Verwinden und somit höhere Bandlaufgenauigkeit
- beliebig mit unserem Zubehör kombinierbar

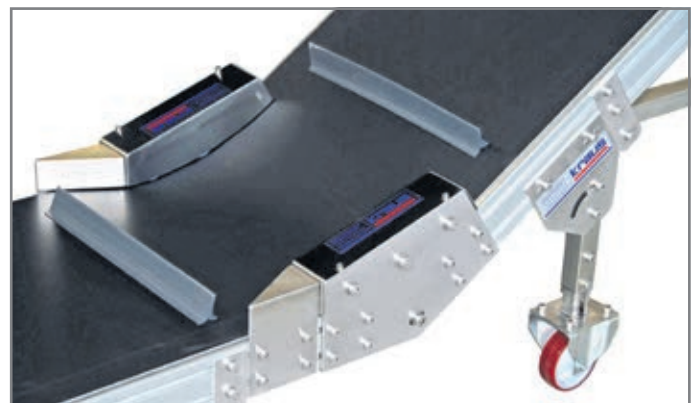
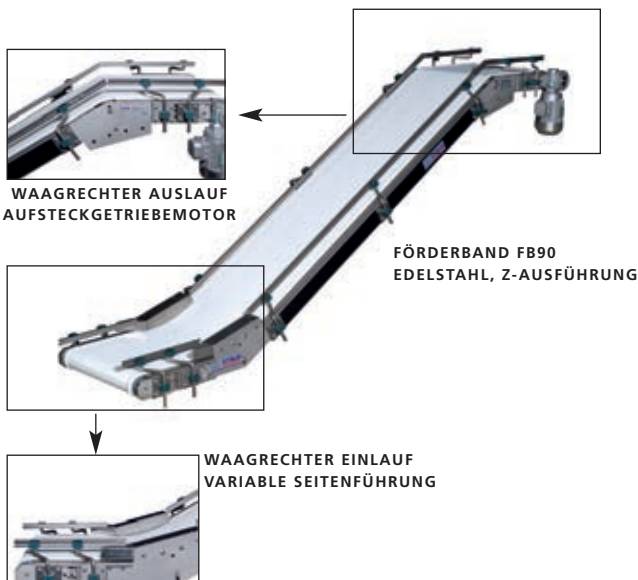

Knickbereich mit Rollenabdeckung



Für höchste Qualität sorgen unsere erfahrenen Mitarbeiter!

Neben einem zeitgemäßen Maschinenpark sind es besonders unsere erfahrenen Mitarbeiter, die mit viel Liebe zum Detail und größter Sorgfalt höchste Qualität produzieren.

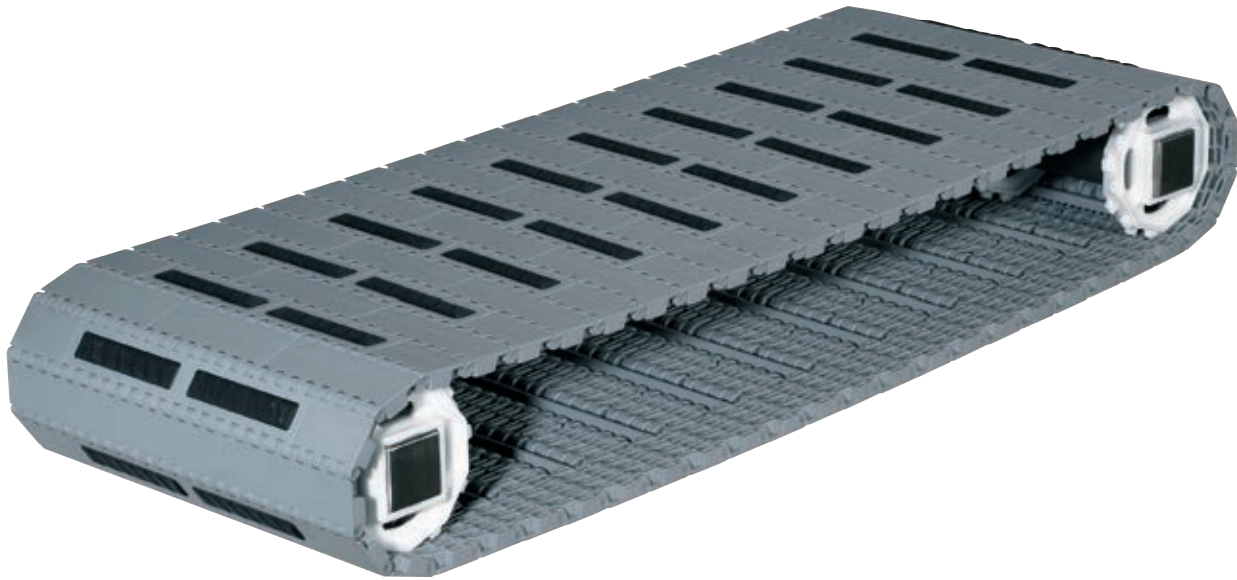

Technische Ausführung:

- Tragkraft: max. 50 kg/Band
abhängig von Scharnierbandbreite und Bandlänge
- Rahmenaufbau:
Basis FB 80: Aluminium-Systemprofil, eloxiert,
mit verschraubten Querdistanzen
Rahmenabmessungen (Höhe x Breite): 80 x 40 mm
Basis FB 90: Stahl-C-Profil, verzinkt, mit verschraubten Querdistanzen
Rahmenabmessungen (Höhe x Breite x Stärke): 100 x 30 x 2 mm
- Scharnierband: Standard Modulband
- Scharnierbandbreite:
Die Breite ist abhängig vom jeweiligen Einsatzfall und des zu befördernden Stückgutes.
- Standardbahnlängen: 2000 mm, 4000 mm, 6000 mm
- Antrieb: Drehstromgetriebemotor 230/400 V – 50 Hz
Antriebsposition Standard: in Förderrichtung rechts
Fördergeschwindigkeit: 3–36 m/min
- Oberfläche: Stahl galvanisch verzinkt, Aluminium eloxiert

*** zubehör**

- Seitenführungen
- Verstellunterstützungen, vgl. Seite 30

☎ mehr produkt

andere Breiten, Längen und
Bandausführungen

📄 produktvorteil

- verrottungsbeständiges Material
- langlebig
- physiologisch unbedenklich
- problemloses Reinigen
- formschlüssiges Antriebselement

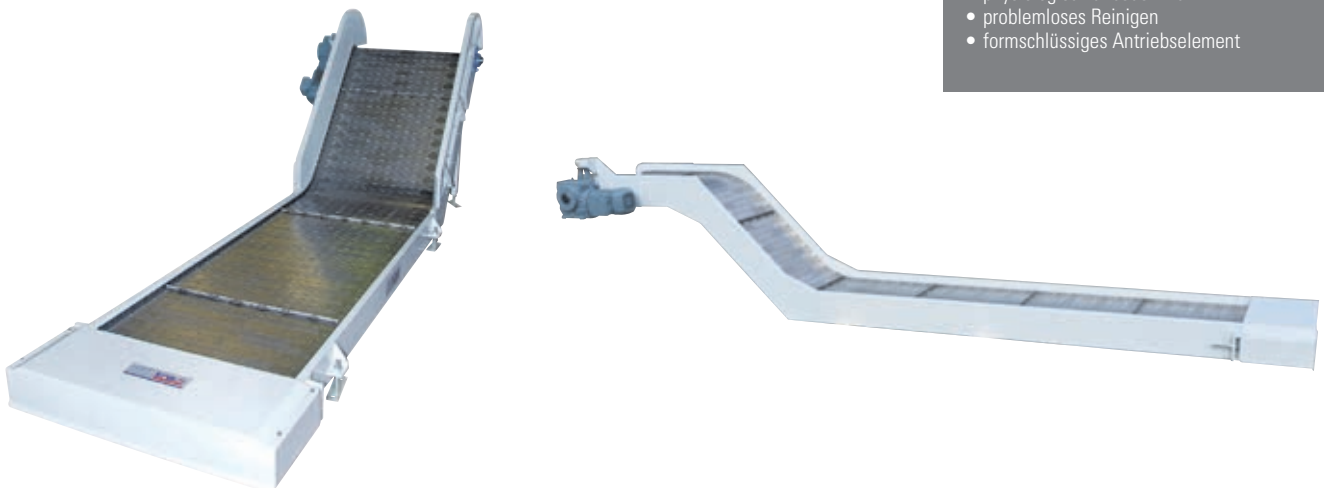



BAT-Förderbänder



BAT K750

BAT K325

Technische Ausführung:

- Tragkraft:
waagrechter Transport: max. 30 kg (um den Verschleiß der Gleitschiene gering zu halten)
ansteigender Transport: max. 15 kg (abhängig von der Stärke der Mitnehmer)
- Allgemeine Produktbeschreibung:
Das Kernstück dieses dreidimensionalen Systems ist eine allseitig bewegliche Gliederbandkette, die in einem Aluminiumprofil geführt wird.
Die leicht montierten Grundbausteine bieten nahezu unbegrenzte Kombinationsmöglichkeiten.
Zur Richtungsänderung werden Bogenräder und Gleitbögen eingesetzt.
Im Allgemeinen ist die Kette glatt, kann aber auch durch so genannte „Mitnehmer“ ergänzt werden, um eine Werkstückmitnahme in einem Steigbereich über 5° zu ermöglichen.
- Das Fördersystem arbeitet mit Kettensystemen in den Breiten 31,8 bis 304,8 mm.
- Maximale Länge des Förderers:
20–25 m, abhängig von Gesamtbelastung, Leistung der Antriebseinheit, Geschwindigkeit und Konstruktion
- Ausführungen:
Aluminium- oder Edelstahlprofil, unterschiedliche Kettenausführungen (lebensmittelecht, mit rutschfesten Einlagen, mit Rollen, mit flexiblen Mitnehmern, aus rostfreiem Stahl)
- Antriebseinheit:
Schneckengetriebemotor 230/400 V
als End-Antriebseinheit: mit Rollenkettenübertrieb oder seitlich am Kopfstück als Aufsteckgetriebe montiert
- Fördernutzbreite:
BAT K 325
für Kleinprodukte wie Molkerei- und Tiefkühlprodukte,
Flaschen, Pakete in einem Breitenbereich ab 20 mm mit fixen oder einstellbaren Seitenführungen
BAT K 750
für den Transport größerer Produkte (Behältertransport) mit einem Breitenbereich von 220 bis 400 mm



BAT-Förderbänder werden speziell nach Ihren Anforderungen ausgelegt. Die Abmessungen (Längen, Neigung, Breite, Unterstützungen) richten sich nach den Erfordernissen der zu befördernden Produkte und den örtlichen Gegebenheiten.

Baukastensystem

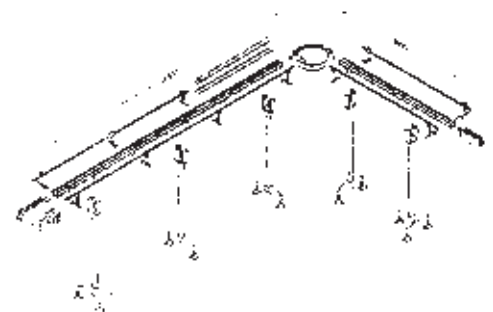

Ausführungsbeispiel: K325 BAT FORMULA

Komponenten:

9 m	Führungsprofil Alu mit Gleitleisten
20 m	Kette glatt
20 m	Seitenführungsschiene beidseitig, inkl. Halter
1 St.	Antriebsstation mit Motor
1 St.	Bogenrad 90°
1 St.	Umlenkung 180° lang
5 St.	Stützen mit Kunststofffüßen und Stahlrohr verzinkt

KRAUS-Fördertechnik

Praxiserprobte Komponenten, die überzeugen!



Knickbandförderer

- Höhendifferenzen einfach überwinden
- speziell nach Ihren Bedürfnissen



Förderbänder

- mit Traglasten bis zu 200 kg/Band

Noch mehr Fördertechnik-Lösungen finden Sie in unserem über 270 Seiten starken **Betriebslogistik**katalog.

Gleich anfordern:

über unsere Website: www.kraus.co.at
oder telefonisch unter: +43(0)463/38 60-68



Gurtkurven

- mit Traglasten bis 50 kg/Kurve
- im Förderwinkel von 90°



Fördergurte

mit zahlreichen unterschiedlichen Bänder-eigenschaften wie verschleißfest, lebensmittelecht, hitzebeständig usw.



Modulband

langlebig, physiologisch unbedenklich, problemloses Reinigen, lebensmittelecht, wartungsfreundlich



Kettenausschleuser

alternativ zu Rollenbahnen für den Palettenquertransport oder als Querrördereinheit in Rollenbahnen



Dreheinheit

speziell an das Rollenbahnsystem angepasst



Rundriemenbahn

sehr einfaches Funktionsprinzip, geräuscharm, staufähig und gut kombinierbar



Scherenröllchen- und Scherenrollenbahn

Ideal für ständig wechselnde Standorte und variable Bahnverläufe!

- Stückguttransport waagrecht von Hand oder mit Schwerkraft (Neigung von 2 % bis 5 %)
- Verwendung auch als Puffer- oder Auslaufstrecke
- für Kartons, Kisten, Pakete, Boxen usw.



mehr produkt

- Sonderlängen und -breiten
- angetriebene Scherenrollenbahn



produktvorteil

- vielseitig verwendbar
- Kurvenbildung bis 180° möglich
- geringer Platzbedarf bei eingeschobenem Zustand

Technische Ausführung:

- Tragkraft bis max. 125 kg/m (abhängig von Rollenlänge, -teilung und Stützabstand)
- Rahmen: Scherenverbindung Stahl verzinkt mit Stabilisatoren
- Rollen: Kunststoff oder Stahl verzinkt

A



leicht LAUF

max. 150 kg/m

A Scherenrollenbahn

Bahnbreite (mm)	Stützfüße	Achsenzahl	Tragkraft (kg)	Rollen je Achse	ausziehbar von bis (m)	Stahlrollen	Kunststoffrollen
						Art.-Nr.	Art.-Nr.
300	3	35	100	1	1,90 - 4,50	27335 37	27345 37
	4	48			2,50 - 6,30	27336 37	27346 37
	5	61			3,20 - 8,00	27337 37	27347 37
400	3	35	100	2	1,90 - 4,50	27338 37	27348 37
	4	48			2,50 - 6,30	27339 37	27349 37
	5	61			3,20 - 8,00	27340 37	27350 37
500	3	35	125	2	1,90 - 4,50	27342 37	27352 37
	4	48			2,50 - 6,30	27343 37	27353 37
	5	61			3,20 - 8,00	27344 37	27354 37

B



leicht LAUF

max. 150 kg/m

B Scherenröllchenbahn

Bahnbreite (mm)	Stützfüße	Achsenzahl	Tragkraft (kg)	Rollen je Achse	ausziehbar von bis (m)	Stahlrollen	Kunststoffrollen
						Art.-Nr.	Art.-Nr.
300	3	35	100	3	1,30 - 4,50	27302 37	27325 37
	4	48			1,75 - 6,30	27303 37	27326 37
	5	61			2,20 - 8,00	27304 37	27327 37
400	3	35	100	4	1,30 - 4,50	27308 37	27328 37
	4	48			1,75 - 6,30	27309 37	27329 37
	5	61			2,20 - 8,00	27310 37	27330 37
500	3	35	125	5	1,30 - 4,50	27322 37	27332 37
	4	48			1,75 - 6,30	27323 37	27333 37
	5	61			2,20 - 8,00	27324 37	27334 37

Förderröllchenleisten

Einsatz:

- Durchlaufregale
- Führungsschienen in Förderanlagen

Technische Ausführung:

- Profil: Stahl verzinkt
- Röllchen: hochwertiger, thermoplastischer Kunststoff
- Stahlachsen

produktvorteil

- kostengünstig
- sicherer Lauf
- sehr geringer Gleitreibungswiderstand
- leichtes Integrieren in bestehende Anlagen
- werkzeuglose Entnahme und Einbau möglich

achtung

Serie RLU: Röllchenleisten mit Top-Preis-Leistungs-Verhältnis

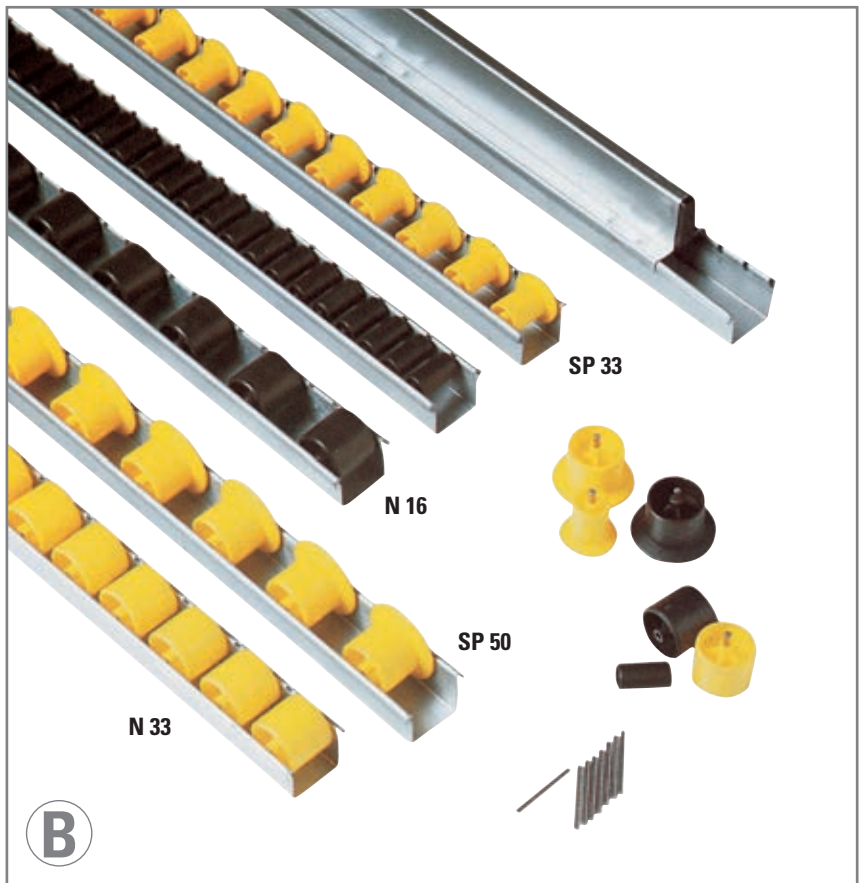

mehr produkt

- hochleitfähige Ausführung
- VA (rostfrei)

A Förderröllchenleisten Serie RLU

Typ	Röllchen-Ø (mm)	Achsteilung (mm)	Bauhöhe (mm)	Gesamtbreite (mm)	Art.-Nr.
RLU 28	25	28	36	31	902 316 37
RLU 33	32	33	36	31	902 315 37
RLU SP 56	28/40	56	37,5	31	902 317 37

6 kg/Rolle



B Förderröllchenleisten Serie Normal

Typ	Röllchen-Ø (mm)	Achsteilung (mm)	Bauhöhe (mm)	Gesamtbreite (mm)	Art.-Nr.
N 16	13	16	28	35	702 749 37
N 33	28	33	36	35	702 745 37
N 33 in Niro	28	33	36	35	702 746 37
SP 33 mit Spurkranz	18/28	33	31	35	702 750 37
SP 50 mit Spurkranz	28/41	50	36	35	702 747 37
SP 50 m. Spurkranz/Niro	28/41	50	36	35	702 748 37

6 kg/Rolle

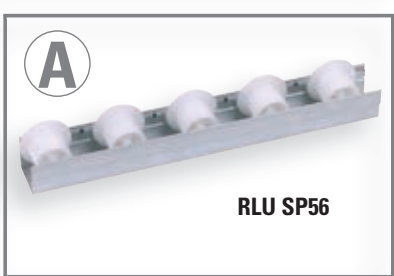

C Förderröllchenleisten Serie Schwer

Typ	Röllchen-Ø (mm)	Achsteilung (mm)	Bauhöhe (mm)	Gesamtbreite (mm)	Art.-Nr.
SFN 33	30	33	40	35,5	702 751 37
SFN 50	30	50	40	35,5	702 752 37
SFSP 50 m. Spurkranz	30/44	50	40	35,5	702 753 37
SFSP 66 m. Spurkranz	30/44	66	40	35,5	702 754 37

15 kg/Rolle

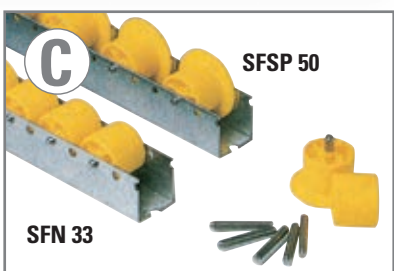



Universalrollenschienen

Einsatz:

- in Durchlaufregalen
- in Verpackungsmaschinen
- in Rollenbahnen für die Verkettung zweier Arbeitsstationen

Technische Ausführung:

- Tragkraft bis max. 20 kg/Rolle
- Profil: Stahl verzinkt, mit zwei seitlichen Lochreihen und einer Lochreihe im Boden
- Röllchen: je nach Anwendungsfall frei wählbar
- Stahl- oder Kunststoffachsen

SR 10 NR 10 oben bzw. unten montiert

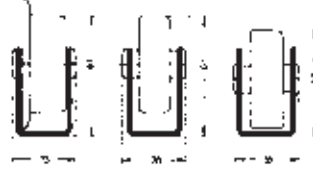

SR 20 NR 20 oben bzw. unten montiert

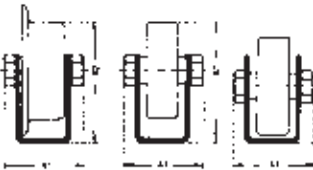

D

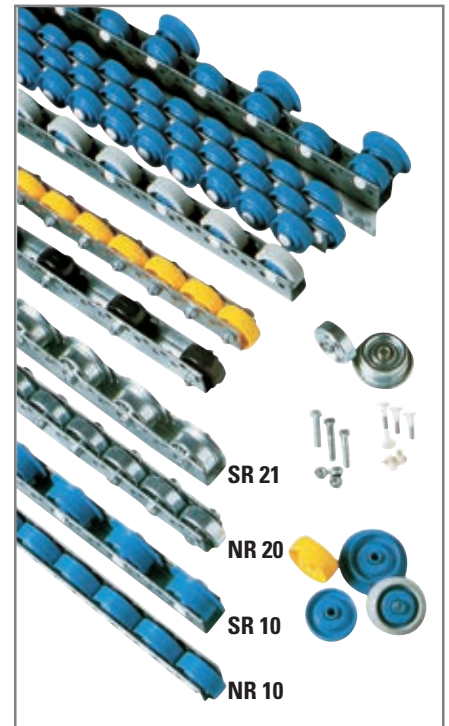

SR 21

NR 20

SR 10

NR 10

D Universalrollenschienen

Typ	Röllchen-ø (mm)	Achsteilung (mm)	Bauhöhe (mm)	Gesamtbreite (mm)	Art.-Nr.
NR 10/50 KST-Rollen	48	50	53	35	902 156 37
NR 10/100 KST-Rollen	48	100	53	35	902 157 37
NR 20/50 Stahlrollen	48	50	53	41	902 158 37
NR 20/100 Stahlrollen	48	100	53	41	902 159 37
SR 10/75 KST-Rollen	48/66	75	61	35	902 160 37
SR 10/150 KST-Rollen	48/66	150	61	35	902 161 37
SR 21/75 Stahlrollen	50/66	75	62	41	902 162 37
SR 21/150 Stahlrollen	50/66	150	62	41	902 163 37



produktvorteil

- optimale Anpassung an die tatsächlich benötigte Tragkraft
- platzsparende Anwendung
- robuste Bauart
- wartungsfreie Kugellager mit langer Lebensdauer

Förderröllchen

sind Bestandteile in Röllchenbahnen, Kommissionierregalen usw.

Technische Ausführung:

- kugelgelagert
- Kunststoff- oder verzinkte Stahlröllchen
- mit oder ohne Spurkranz
- Pufferinge für Oberflächenschutz



produktvorteil

- einfach und günstig
- vielfach einsetzbar

E

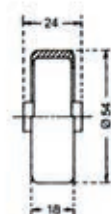
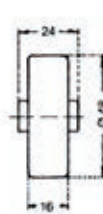
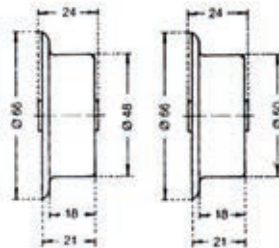

E Förderröllchen

Typ	Röllchen-ø (mm)	Röllchenbreite (mm)	Gesamtbreite (mm)	Bohrung (mm)	Tragkraft (kg)	Farbe	Art.-Nr.
FRS 486	48	16	24	6,5	20	verzinkt	902 194 37
NR 20	48	16	24	8,2	20	verzinkt	902 190 37
FRS 489	48	14	24	8,2	45	verzinkt	902 195 37
SR 21	50/66	18	24	8,2	20	verzinkt	902 185 37
FR 486	48	17	24	6,5	7	blau	902 196 37
NR 10	48	17	24	8,2	7	blau	902 189 37
SR 10	48/66	18	24	8,2	7	blau	902 184 37
Zubehör:			Puffering PUR (für NR 10 oder NR 20)			gelb	902 186 37

Kugelrollen

Manuelles Bewegen von glatten, ebenen Stückgütern in jede horizontale Richtung!



produktvorteil

- flexibles, einfaches und günstiges Fördererelement mit vielen Einsatzmöglichkeiten
- geringer Reibungswiderstand
- optimale Anpassungsmöglichkeiten an das Förderobjekt

Technische Ausführung:

- Gehäuse: Stahlblech
- Kugeln: Stahl blank, Kunststoff oder Niro



achtung

- Typ CL8 mit Top-Preis-Leistungs-Verhältnis
- Sonderpreise für Mengen ab 20 Stück auf Anfrage



mehr produkt

Wir liefern auch komplette Kugelrollentische!



A Kugelrollen Typ B

Gehäuse Material: Stahl, massiv,
Laufkugel-Material: Stahl, blank

Typ (Abb.)	Kugel- \varnothing (mm)	D $\pm 0,8$ (mm)	D1 (mm)	h/a $\pm 0,3$ (mm)	H (mm)	Tragkraft (kg)	Art.-Nr.
Typ B1	8	18,0	18,0	1,5	12,0	15	902 139 37
Typ B1	12	22,0	22,2	5,5	17,5	30	902 140 37
Typ B2	15	24,0	31,0	9,5	21,0	50	181 012 37
Typ B3	22	36,0	45,0	9,8	30,5	180	181 014 37
Typ B3	30	45,0	55,0	13,8	36,8	180	181 016 37
Typ B3	45	62,0	75,0	19,0	53,5	600	902 144 37
Typ B3	60	100,0	117,0	29,5	77,5	1500	902 145 37

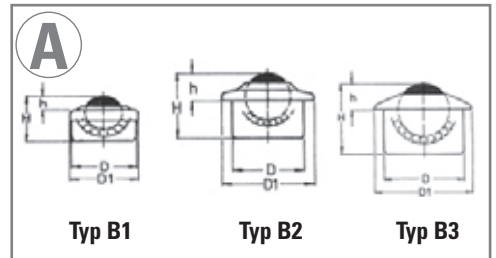

B Kugelrollen Typ CL

Gehäuse Material: Stahlblech, verzinkt,
Laufkugel-Material: Stahl, blank

Typ (Abb.)	Kugel- \varnothing (Zoll)	D $\pm 0,8$ (mm)	D1 (mm)	h/a $\pm 0,3$ (mm)	H (mm)	Tragkraft (kg)	Art.-Nr.
Typ CL5	5/8"	41,3	22,2	10,2	18,5	12	181 028 37
Typ CL8	1"	56,0	34,7	14,6	29,2	55	181 030 37

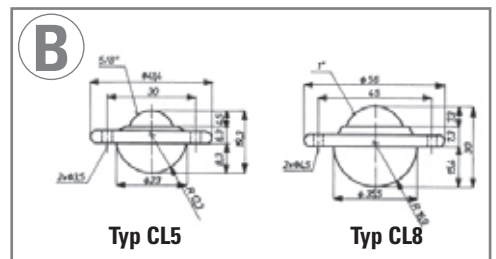

C Kugelrollen Typ C

Gehäuse Material: Stahlblech, verzinkt,
Laufkugel-Material: Niro

Typ (Abb.)	Kugel- \varnothing (mm)	D $\pm 0,8$ (mm)	D1 (mm)	h/a $\pm 0,3$ (mm)	H (mm)	Tragkraft (kg)	Art.-Nr.
Typ C1	15	24,0	31,0	9,5	21,0	40	914 412 37
Typ C2	22	36,0	45,0	9,8	30,5	100	914 413 37
Typ C2	30	45,0	55,0	13,8	37,5	200	914 414 37

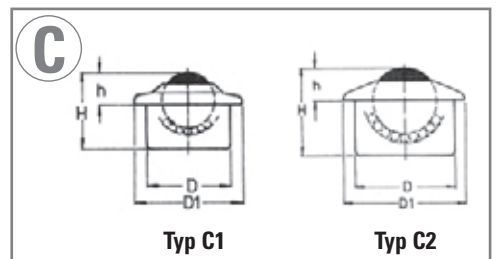

D Kugelrollen Typ D

massive Ausführung mit Feder,
Gehäuse Material: Stahl, massiv,
Laufkugel-Material: Stahl, blank

Typ (Abb.)	Kugel- \varnothing (mm)	D $\pm 0,8$ (mm)	D1 (mm)	h/a $\pm 0,3$ (mm)	H (mm)	Federauslegung $\pm 15\%$ (kg)		Art.-Nr.
						Vorspannkraft	Endkraft	
Typ D1	15	30	-	-	36,0	40	60	914 418 37
Typ D2	22	39	50	18,5/14	54,0	60	80	914 419 37
Typ D2	30	48,5	62	24,5/17,5	67,0	120	150	914 420 37

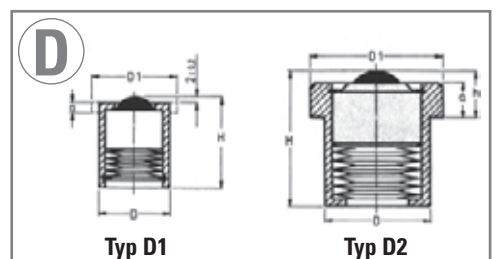



Allseitenrollen und -schienen

Manuelles Bewegen von glatten, ebenen Stückgütern in jede horizontale Richtung!

Technische Ausführung:

- Profil: Stahl verzinkt mit einer Lochreihe seitlich und einer Lochreihe im Boden
- Teilungsraster der Lochreihen: 33 mm, Bohrung \varnothing 8,1 mm
- Röllchen: Allseitenrollen aus hochwertigem Kunststoff
- Stahlachsen

E Allseitenrollen

Typ	Rollen- \varnothing (mm)	Tragkraft/Röllchen (kg)	Bohrung (mm)	Gesamtbreite (mm)	Art.Nr.
ASR 10	50	5	8,2	19,5	702 759 37
ASR 50	50	10	8,2	39	702 760 37
ASR 60	60	20	8,2	51	702 761 37
ASR 80	80	40	8,2	60	702 762 37

F Allseitenrollenschienen

Typ	Rollen- \varnothing (mm)	Achsteilung (mm)	Bauhöhe (mm)	Gesamtbreite (mm)	Art.Nr.
ASRS 10	50	100	54 od. 62	46	702 766 37
		200		104	702 778 37
		66			702 764 37
ASRS 50	50	100	60	61	702 767 37
		133			702 771 37
		166			702 775 37
		200			702 779 37
		66			702 765 37
ASRS 60	60	100	70	76	702 768 37
		133			702 772 37
		166			702 776 37
		200			702 780 37
		100			702 769 37
ASRS 80	80	133	90	81	702 773 37
		166			702 777 37
		200			702 781 37

Universal Allseitenrollenschienen

ASRS 10

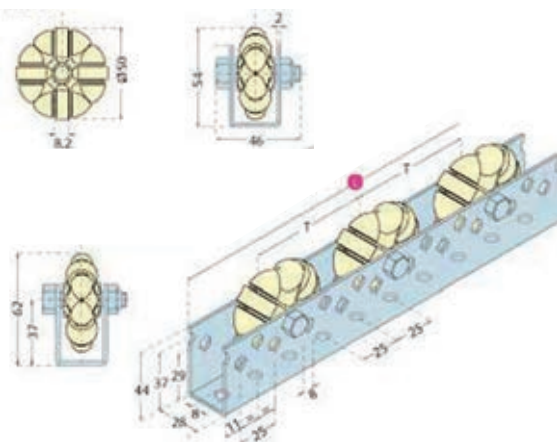

produktvorteil

- jede Rolle einzeln auswechselbar
- Erstellung beliebig großer Tischflächen möglich
- Stahlachsen garantieren hohen Tragfähigkeit und geringen Gleitreibungswiderstand

mehr produkt

- Optional Soft-Ausführung
- Optional Allseitenröllchen mit drei Röllchen

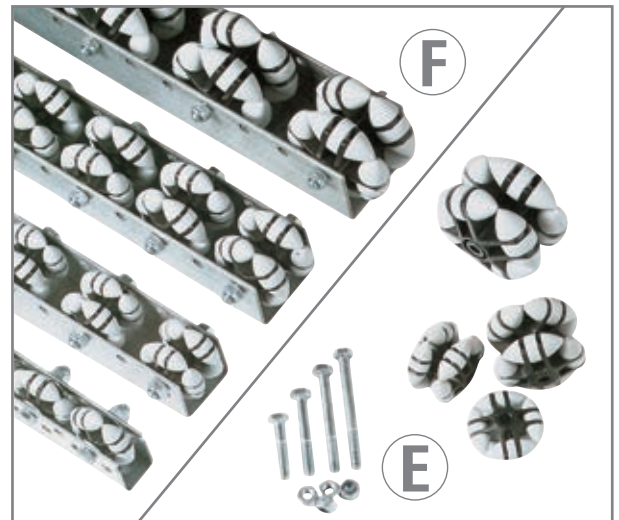

Universal Allseitenrollenschienen

ASRS 50

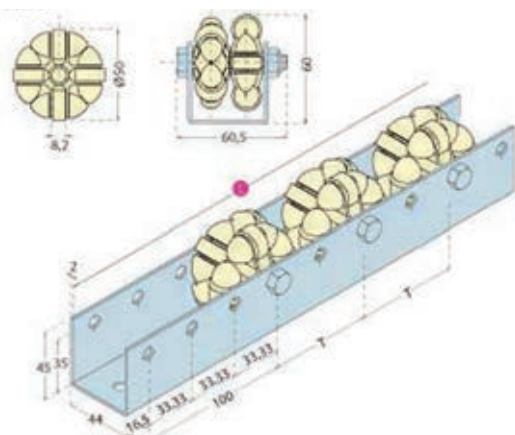

Kugelrollentisch



*** zubehör**

- Endanschlag
- Seitenführung und Verstellunterstützungen vgl. Seite 14

mehr produkt

andere Breiten, Längen und Teilungen versetzte Anordnung der Kugelreihen

Technische Ausführung:

- Tragkraft: max. 200 kg/m abhängig von Anzahl und Teilung der Kugelrollen sowie dem Stützabstand
- Rahmenaufbau: Stahl-C-Profil, verzinkt, mit verschraubten Querdistanzen
 Rahmenabmessungen (Höhe x Breite x Stärke): 100 x 30 x 2 mm
 min. Rollenteilung: 75 mm
 Das C-Profil (mit 3 horizontalen Lochreihen) wird außen mit einer Kunststoffabdeckung und an den Enden mit Endkappen geschlossen. Durch die Montage der Tischplatte in der mittleren Lochreihe kann eine fixe Seitenführung erzielt werden.
- Kugelrollen: Ø 25,4 mm, Typ CL-8, Tragkraft 60 kg/Rolle
- Bahnbreite: Die Breite wird von der Beschaffenheit und vom Gewicht des Stückgutes bestimmt – das Stückgut soll auf mindestens 3 Kugelrollen (3-Punkt-Flächenauflage) aufliegen.
 Standardbreiten: 470 mm, 620 mm, 770 mm
- Standardbahnlängen: 500 mm, 1000 mm, 2000 mm

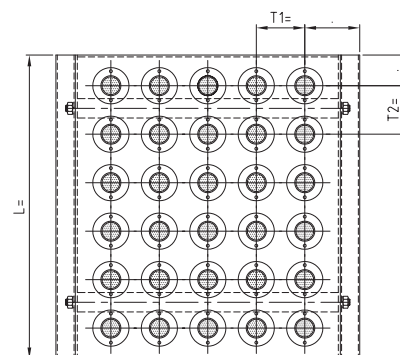
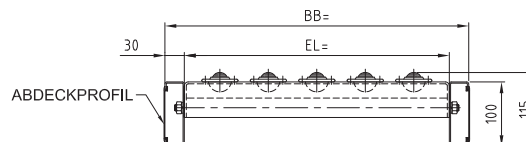

Standardausführungen KUGELROLLENTISCH

Typ	Bahnbreite/ BB (mm)	Nutzbreite (mm)	Profil (Abmessungen in mm)	Kugelrollen Typ	Rollenteilung/T (mm)	Tragkraft (kg/m)	Art.-Nr.
KUT4	470	400	Stahl (C-Profil 100 x 30 x 2 Länge/L: 3000)	Typ CL8 Tragkraft/Rolle: 55 kg Kugel-Ø 25,4 mm	75	200	1404001 37
					100	200	1404002 37
KUT6	620	550			75	200	1404003 37
					100	200	1404004 37
KUT8	770	700			75	180	1404005 37
					100	180	1404006 37



Allseiten- und Röllchenleistentisch

Allseitenrollentisch

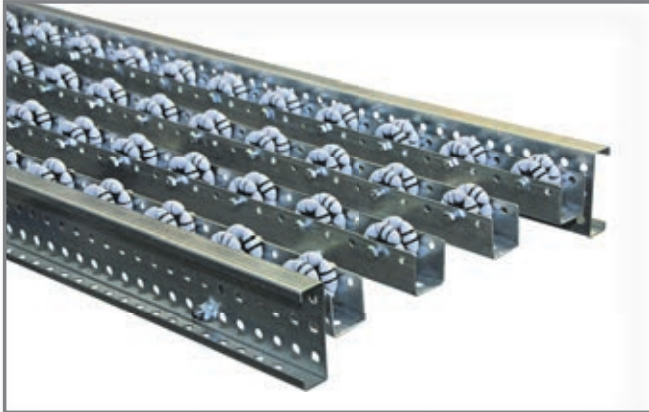

Technische Ausführung:

- Tragkraft: max. 200 kg/m
abhängig von Röllchenanordnung, Achs- und Stützabstand
Anwendung: Zum rechtwinkligen Quertransport an Verteil-, Dreh- oder Abzweigstellen von Rollen- oder Röllchenbahnen. Das Fördergut kann einfach von Hand in die gewünschte Förderrichtung geschoben werden.
- Rahmenaufbau: Stahl-C-Profil, verzinkt, mit verschraubten Querdistanzen
Rahmenabmessungen (Höhe x Breite x Stärke): 100 mm x 30 mm x 2 mm
- Förderelemente: Allseitenrollen Typ ASR50
- Bahnbreite: Die Breite wird von der Beschaffenheit und vom Gewicht des Stückgutes bestimmt – das Stückgut soll auf mindestens 3 Rollen aufliegen.
Standardbreiten: 470 mm, 570 mm, 670 mm (vgl. Tabelle)
- Bauhöhe: 100 mm
- Teilung: wird nach Fördergut und Bahnbreite bestimmt
- Oberfläche: galvanisch verzinkt
- Vorteil: problemlos integrierbar



Röllchenleistentisch



Technische Ausführung:

- Tragkraft: max. 200 kg/m
abhängig von Röllchenanordnung, Achs- und Stützabstand
Anwendung: Die enge Anordnung von Röllchen- und Röllchenleisten ergibt einen großflächigen Förderteppich für die Stauung und das Weiterschieben von kleinen Fördergütern (z. B. Kartons).
- Rahmenaufbau: Stahl-C-Profil, verzinkt, mit verschraubten Querdistanzen
- Rahmenabmessungen: (Höhe x Breite x Stärke): 100 mm x 30 mm x 2 mm. Die Schienen mit den Förderröllchen werden auf die Stahlquerdistanzen geschraubt oder geschweißt.
- Förderelemente: Förderröllchenleiste RLU33
- Bahnbreite: Die Breite wird von der Beschaffenheit und vom Gewicht des Stückgutes bestimmt – das Stückgut soll auf mind. 3 Rollen aufliegen.
Standardbreiten: 320 mm, 470 mm, 620 mm (vgl. Tabelle)
- Bauhöhe: 100 mm
- Teilung: wird nach Fördergut und Bahnbreite bestimmt
- Oberfläche: galvanisch verzinkt
- Vorteil: problemlos integrierbar



Standardausführungen ALLSEITENROLLENTISCH

Typ	Bahnbreite/ BB (mm)	Nutzbreite (mm)	Röllchentyp Anordnung	Profil (mm)	Tragrollen-ø (mm)	Rollenteilung (mm)	Tragkraft (kg/m)	Art.-Nr.
ASRB4	470	400	ASR50 4 Bahnen	Stahl-C-Profil 100 x 30 x 2 Länge/L: 3000 Lochteilung 25	Allseiten-Rollen ASR50 Tragkraft Rolle 10 kg ø 50 mm	75	200	1404021 37
						100	180	1404022 37
ASRB5	570	500	ASR50 5 Bahnen	Stahl-C-Profil 100 x 30 x 2 Länge/L: 3000 Lochteilung 25	Allseiten-Rollen ASR50 Tragkraft Rolle 10 kg ø 50 mm	75	200	1404023 37
						100	180	1404024 37
ASRB6	670	600	ASR50 6 Bahnen	Stahl-C-Profil 100 x 30 x 2 Länge/L: 3000 Lochteilung 25	Allseiten-Rollen ASR50 Tragkraft Rolle 10 kg ø 50 mm	75	180	1404025 37
						100	150	1404026 37

Standardausführungen RÖLLCHENLEISTENTISCH

Typ	Bahnbreite/ BB (mm)	Nutzbreite (mm)	Profil (mm)	Tragrollen-ø (mm)	Röllchenleisten	Tragkraft (kg/m)	Art.-Nr.
FRB3	320	260	Stahl-C-Profil 100 x 30 x 2 Länge/L: 3000 Lochteilung 25	Röllchen Leiste RLU33	8 Bahnen	200	1404031 37
					4 Bahnen	200	1404032 37
FRB4	470	410	Stahl-C-Profil 100 x 30 x 2 Länge/L: 3000 Lochteilung 25	Röllchen Leiste RLU33	12 Bahnen	200	1404033 37
					6 Bahnen	200	1404034 37
FRB6	620	560	Stahl-C-Profil 100 x 30 x 2 Länge/L: 3000 Lochteilung 25	Röllchen Leiste RLU33	16 Bahnen	200	1404035 37
					8 Bahnen	200	1404036 37

Durchlaufregalsysteme

- Optimale Ausnutzung vorhandener Lagerkapazitäten: Raumersparnis bis zu 30 % durch das Entfallen überflüssiger Regalgänge.
- Zeitersparnis: Beim Kommissionieren werden Wegzeiterparnungen zwischen 40 % und 70 % erreicht.
- Übersichtliche Bereitstellung der Waren zur raschen Entnahme
- First-in/First-out-Prinzip wird durch Durchlaufregallagerung vorgegeben: kein Umlagern, einfache Überwachung der Haltbarkeitsdaten usw.
- Kosteneinsparung: Geringerer Raumaufwand, energielose Automatisierung, keine speziellen Förderfahrzeuge erforderlich, geringerer Personalaufwand
- Rollen statt Fachböden
- Jederzeit erweiterbar
- Sehr hohe Belastbarkeit

Tragkraft:

Max. 240 kg/Rolle

Allgemeine Produktbeschreibung:

Durchlaufregale bestehen aus einem Stützrahmensystem und Durchlaufebenen.

Das Stützrahmensystem trägt die Durchlaufebenen und wird je nach betrieblichen Erfordernissen in Bezug auf Belastung und Abmessung dimensioniert. Die Durchlaufebenen werden im Stützrahmensystem integriert und sind in Höhe und Neigung verstellbar. Ihre Auslegung (Anzahl der Kanäle, Durchlauftiefe, Belastung und Beschaffenheit der Lauffläche der verwendeten Ladungsträger) ist abhängig vom Fördergut.

Anforderungen an Durchlaufregale:

- Anbindung an vorhandene bzw. geplante innerbetriebliche Fördertechnik
- Ermöglichen von kurzen Wegen für schnelles Kommissionieren

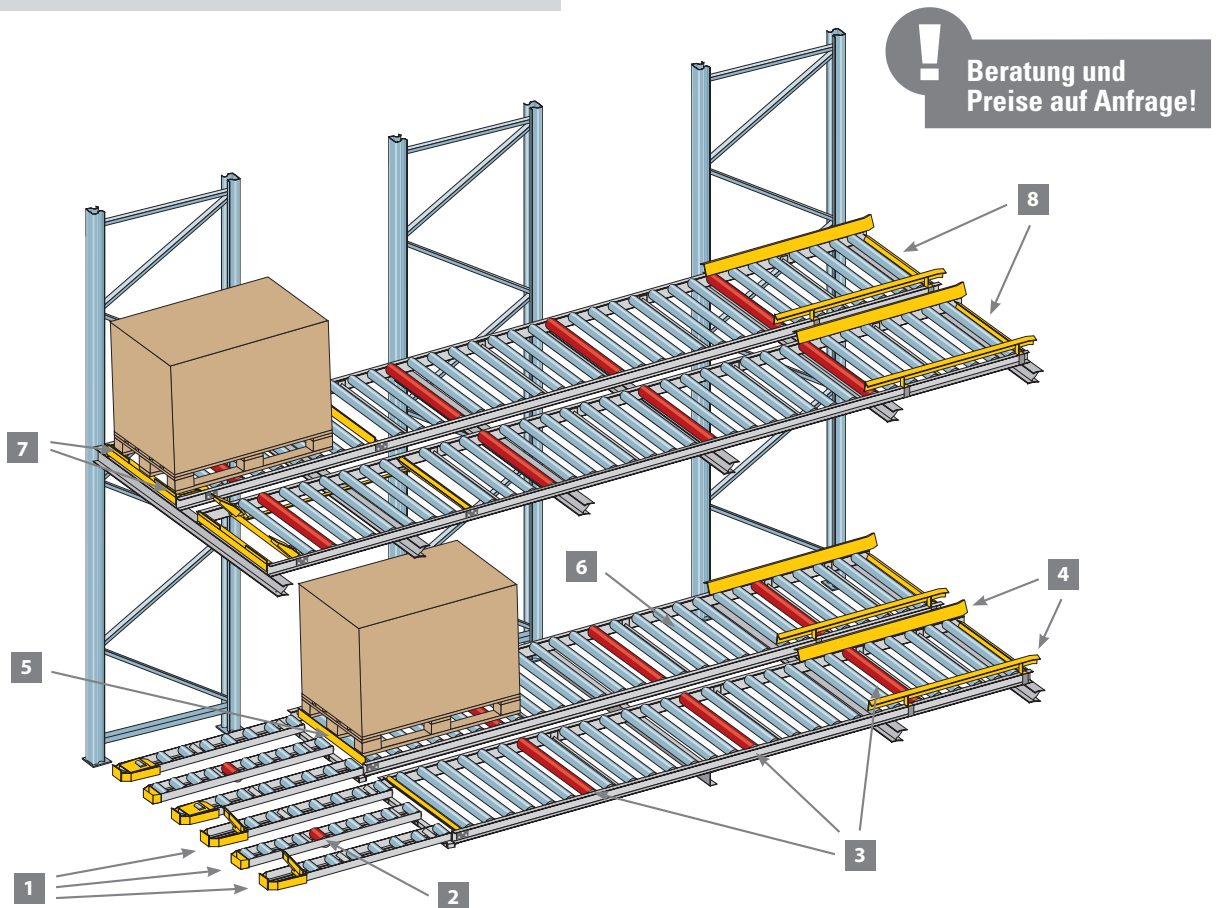

1) 3-teiliger Bodenauslauf: Einfache und sichere Palettenentnahme, für Deichselstapler und Handhubwagen geeignet.

2) Dynamischer Vorstopp: Stellt ein sanftes Erreichen des Endstopps sicher.

3) Bremstragrollen: Die direkte Abbremsung erfolgt über federnd gelagerte Bremstragrollen mit einem 3-stufigen Planetengetriebe mit progressiver Bremswirkung.

4) Einsetztrichter: In stabiler Ausführung für den rauen Alltagsbetrieb

5) Trennvorrichtung: Im Entnahmebereich der Rollenbahn ist eine Trennvorrichtung mit Endstopp installiert. Dies ermöglicht die staudrucklose Auslagerung der Palette

6) Tragrollen: Schwerkraftrollenbahnen werden mit Tragrollen Ø 60 x 2 mm, Tragkraft pro Rolle 240 kg, ausgerüstet. Um eine hohe

Lebensdauer zu garantieren, ist der Kugellagereinsatz aus Stahl.

7) Endstopp: Stabiler Endanschlag

8) Rollenschutz: Die Rollen im Einsetzbereich werden durch schweren Winkelstahl extra geschützt

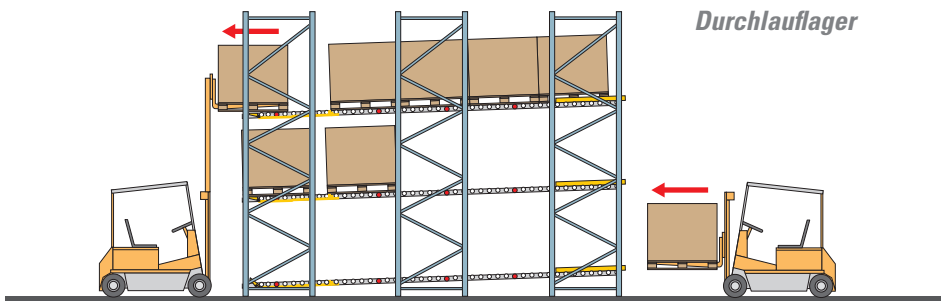

Durchlauflager

- FIFO (First in - First out)
- Haltbarkeitsdaten, Chargen und Produktionsserien können optimal überwacht werden.
- Optimale Raumaussnutzung durch dynamische Blocklagerung.
- Trennung von Beschickung und Entnahme.
- Innerbetriebliche Transportwege werden verkürzt.

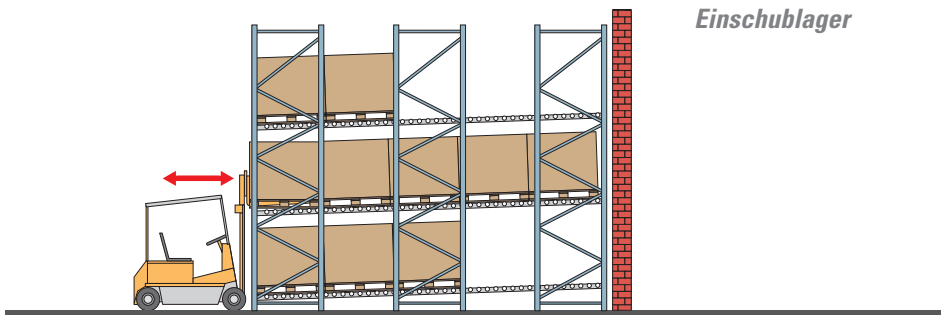

Einschublager

- LIFO (Last in - First out)
- Optimale Raumaussnutzung
- Sortenreine Lagerung

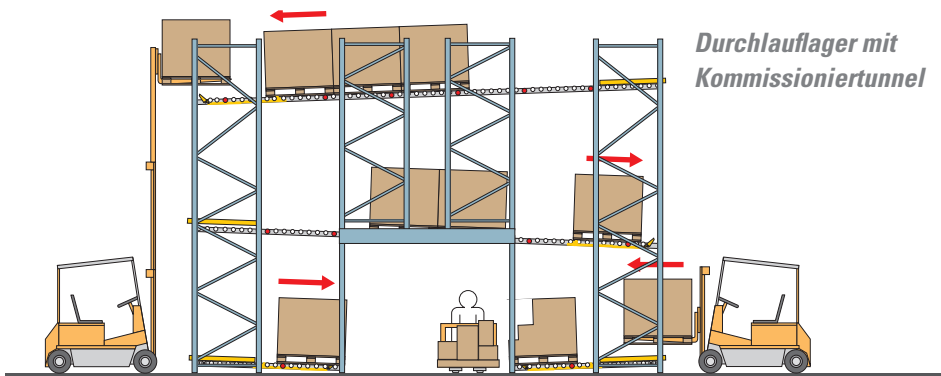

Durchlauflager mit Kommissioniertunnel

- Trennung der Beschickungs- und Kommissionierzonen.
- Ordnung durch kanalweise, sortenreine Einlagerung der Produkte.
- Kürzere Kommissionierwege und -zeiten.
- Steigerung der Umschlagleistung.

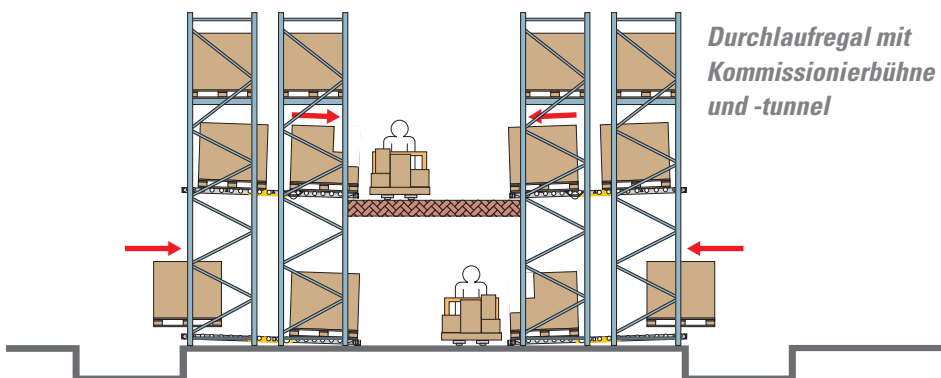

Durchlaufregal mit Kommissionierbühne und -tunnel

- Alle Artikel im direkten Zugriff.
- Betriebssicherheit durch Trennung der Beschickungs- und Kommissionierzonen.
- 100% Verfügbarkeit der Ware durch Lagerplatzverwaltung.
- Maximale Nutzung des Lagervolumens.
- Bevorratung durch doppeltiefe Einlagerung.



Lassen Sie sich beraten!
Beratung, Bestellung, Service, Kundendienst

Zur Auslegung der Rollenbahn auf Ihre Anforderungen steht Ihnen unser Fachberater, **Herr DI (FH) Koch**, unter der Tel.-Nr. 0463/3860-22 gerne zur Verfügung!
Eigene Vorabspezifikation ganz einfach mit unserer Fördertechnik-Checkliste von Seite 6.

Kurvensysteme

- Karton- und Behälterfördersysteme
- Sortier- und Verteilanlagen der Paketdienste
- Fluggepäckförderanlagen
- Kommissionier- und Versandanlagen
- Produktionslinien für verpackte und unverpackte Stückgüter
- Maschinenanbindungen (z.B. grafische Industrie)



Produktvorteile Kurven:

- höchste Leistung, Zuverlässigkeit bei hohen Geschwindigkeiten und Dauerbetrieb
- nachgewiesene Langlebigkeit auch bei harten Betriebsbedingungen (Flughäfen)
- komplette Produktreihen für alle gängigen Anwendungen in der Intralogistik
- präziser und geräuscharmer Lauf
- patentierte Gurtführungstechnik mit Schnellverschluss-System
- beste Wirtschaftlichkeit über die Lebensdauer
- einfache Integration in vorhandene Systeme
- Fließende Richtungsänderung bei absoluter Spurtreue des Förderguts
- leichte Integration in alle Materialflussanlagen
- wegweisendes Industriedesign und beispielhafter Sicherheitsstandard
- Gleichzeitige Überwindung von Höhendifferenzen mit Wendelkurven

Allgemeine Technische Daten abhängig vom Kurventyp

- Gesamtbelastung: bis 250 kg
- Geschwindigkeit: max. 4,0 m / s
- Förderwinkel WN: 30°, 45°, 60°, 90°, 135°, 180°
- Förderbahn-Nennbreite BN: 200-1500 mm
- Innenradien RN: 200-1500 mm
- Trommel-Ø am Außenradius: 50-140 mm
- Antriebs- und Umlenktrommeln: konisch
- Förderbahn: Aluminium-Schraubkonstruktion mit unterer Förderbahnabdeckung
- Gurtabtragung: Planboard-Combi-Platte optional: Stahlblech verzinkt, V2A-Blech
- Antrieb: Aufsteckgetriebemotor, Stirnradgetriebemotor mit Ketten- oder Zahnriemenantrieb
- Seitenführung: Rohrführung, Flachprofilführung (verzinkt/, Lackierung nach RAL)
- Stützen: Stahl, verzinkt, verstellbar Weitere Ausführungen auf Anfrage.



**Beratung und
Preise auf Anfrage!**





Maximale Flexibilität

Der Kurvenrahmen besteht aus multifunktionalen Aluminiumprofilen mit Anbringungsmöglichkeiten für Stützen, Lichtschranken usw., die bei Bedarf problemlos befestigt werden können.

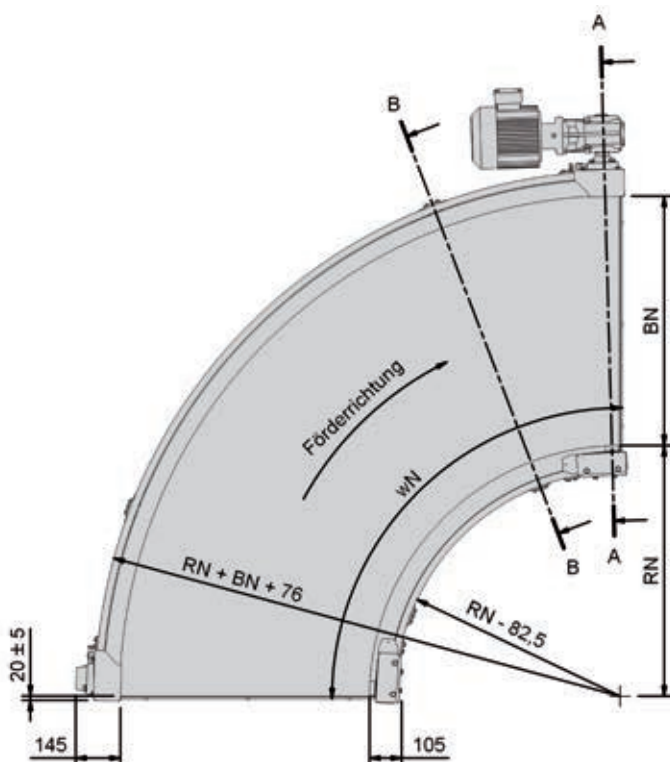

A-A

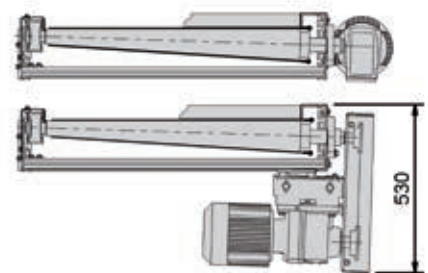

B-B

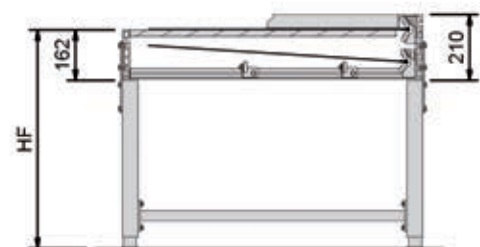



Allgemeine Geschäftsbedingungen

1. Geschäftsverkehr

Wir verkaufen und liefern ausschließlich zu diesen unseren Allgemeinen Geschäftsbedingungen (AGB), sofern nicht bei einzelnen Produkten in unserem Katalog andere Regelungen festgelegt sind. Mit erfolgter Bestellung werden unsere AGB vorbehaltlos akzeptiert und verzichtet der Besteller gleichzeitig auf die Anwendung seiner allenfalls abweichenden Einkaufsbedingungen. Von unseren AGB oder unseren Katalogangaben abweichende Vereinbarungen sind nur mit unserer schriftlichen Bestätigung rechtswirksam.

2. Produkte - Masse - Gewichte

Die Produktangaben in unseren Katalogen über Maße, Gewichte, Traglasten, Eigenschaften, Fassungsvermögen, etc. sind betriebs- und branchenübliche Werte und gelten so lange als unverbindlich, solange sie nicht von uns ausdrücklich schriftlich (z. B. in der Auftragsbestätigung) zugesichert wurden.

Hinweise zum Versicherungsschutz bei sicherheitstechnischen Einrichtungen sind unverbindliche branchenübliche Erfahrungswerte.

Unser Produktangebot im Katalog ist freibleibend. Wir behalten uns jederzeit Änderungen, insbesondere aufgrund technischer Weiterentwicklungen, aber auch Streichungen aus unserem Produktsortiment vor. Ebenso bleibt die Korrektur von Druckfehlern oder irrtümlichen Angaben vorbehalten.

3. Preise

Alle im Katalog und in unseren Angeboten angeführten Preise sind Nettopreise in Euro zuzüglich Mehrwertsteuer. Diese Preise haben Gültigkeit für Lieferungen innerhalb der Republik Österreich, während der Laufzeit des Kataloges, und verstehen sich prinzipiell AB WERK (EXW) inklusive Verpackung. Ausgenommen davon sind Angebote, die auf den jeweiligen Katalogseiten oder in der Auftragsbestätigung anders gekennzeichnet sind.

Bei einem Auftragswert unter 100 Euro behalten wir uns vor, einen Kostenanteil von Euro 7,50 für Bearbeitung zu verrechnen.

Wir behalten uns jederzeit, auch während der Laufzeit des Kataloges, Preisänderungen vor.

Weiters sind wir nach eigener Wahl berechtigt, Lieferungen nur gegen Nachnahme oder Vorauskassa durchzuführen.

4. Verpackung

Alle unsere Verpackungen sind ARA entpflichtet. Die Verpackungsmaterialien können sortenrein und nicht verunreinigt kostenlos bei den regionalen Übernahmestellen deponiert werden. Rücksendungen von Transportverpackungen werden von uns entgegengenommen, haben jedoch frei an unser Lager zu erfolgen.

5. Lieferzeiten

Die im Katalog angeführten Lieferfristen sind unverbindlich. Wir sind bemüht, die in der jeweiligen Auftragsbestätigung angeführten Liefertermine einzuhalten. Die Vereinbarung von „Fixterminen“ (§ 376 UGB) bedarf zu ihrer Wirksamkeit der Schriftform.

Für Terminüberschreitungen, die ihre Ursache außerhalb unseres unmittelbaren Einflussbereiches haben, haften wir nicht; im Übrigen haften wir für Verzögerungen nur, wenn uns Vorsatz oder grobe Fahrlässigkeit trifft.

6. Bestellungen - Auftragsbestätigung

Alle unsere Angebote sind freibleibend. Jedes einzelne Rechtsgeschäft wird erst durch unsere schriftliche Bestellannahme (Auftragsbestätigung) rechtswirksam abgeschlossen.

Enthält unsere Bestellannahme (Auftragsbestätigung) Abweichungen von der Bestellung (z. B. wegen geänderter Preise oder Produktänderungen), so werden wir darauf gesondert aufmerksam machen und ist der Besteller berechtigt, binnen zwei Werktagen nach dem Datum unserer Auftragsbestätigung die Bestellung zu widerrufen, widrigenfalls die Abweichungen von ihm vorbehaltlos akzeptiert werden.

7. Eigentumsvorbehalt

Sämtliche unsere Lieferungen erfolgen unter Eigentumsvorbehalt. Erst mit der vollständigen Bezahlung sämtlicher

unserer gegenwärtigen und zukünftigen Forderungen geht das Eigentum auf den Käufer über.

Im Falle der Weiterveräußerung unserer unter Eigentumsvorbehalt gelieferten Produkte gilt die Abtretung des daraus resultierenden Kaufpreises an uns bereits jetzt als vereinbart; im Falle des Weiterverkaufs gegen Barzahlung die Übereignung des Verkaufserlöses an uns. Der Vorbehaltskäufer tritt uns bereits jetzt alle Forderungen in Höhe des Rechnungsbetrages ab, die ihm durch die Weiterveräußerung gegen einen Dritten erwachsen und verpflichtet sich einen entsprechenden Vermerk in seinen Büchern oder auf seinen Fakturen anzubringen. Wir nehmen die Abtretung an. Nach der Abtretung ist der Vorbehaltskäufer zur Einziehung der Forderung ermächtigt. Wir behalten uns vor, die Forderung selbst einzuziehen, sobald der Vorbehaltskäufer seinen Zahlungsverpflichtungen nicht ordnungsgemäß nachkommt und in Zahlungsverzug gerät.

Die Be- und Verarbeitung unserer Produkte durch den Vorbehaltskäufer erfolgt stets in unserem Namen und in unserem Auftrag. Erfolgt eine Verarbeitung der Ware, so erwerben wir an der neuen Sache Miteigentum im Verhältnis zum Wert der von uns gelieferten Ware. Dasselbe gilt, wenn die Ware mit anderen, uns nicht gehörenden Gegenständen verarbeitet und vermischt wird.

Nach Überschreiten der Zahlungsfrist und nach erfolgloser schriftlicher Mahnung sind wir berechtigt, die gelieferte Ware auf Kosten (Transport-, Bereitstellungs- und gegebenenfalls Aufarbeitungskosten) des Vorbehaltskäufers unter Aufrechterhaltung des Vertrages zurückzufordern; der Käufer ist nach rechtzeitiger vorheriger Ankündigung durch uns verpflichtet, die Ware zur Abholung bereitzustellen. Wir werden vom Vorbehaltskäufer bereits jetzt ermächtigt, die Vorbehaltssache freihändig unter Anrechnung auf die Kaufpreisforderung zu veräußern.

8. Zahlungsweise

Unsere Rechnungen sind binnen 30 (dreißig) Tagen nach Rechnungsdatum netto Kassa zur Zahlung fällig. Allfällige Überweisungsspesen gehen zu Lasten des Käufers. Für den Fall der Zahlung binnen 10 (zehn) Tagen nach Rechnungsdatum gewähren wir Skonto im Ausmaß von 2 % vom Warenwert, nicht jedoch von Fracht, Montage, Mietkosten-Rechnungen und dgl.

Bei Zahlung mit Kreditkarte ist ein Skontoabzug ausgeschlossen. Wir sind bei größeren Aufträgen berechtigt, Teilzahlungen vorab zu verlangen.

Bei Zahlungsverzug gelten Verzugszinsen in Höhe von 8 % (acht von Hundert) über dem 3-Monats-EURIBOR als vereinbart. Weiters sind wir bei Zahlungsverzug berechtigt, die uns verursachten Mahnkosten (auch solche durch Einschaltung eines Inkassobüros und aus anwaltlichem Einschreiten im tarifmäßigen Ausmaß) vom Käufer ersetzt zu begehren.

Die Zurückbehaltung von Zahlungen an uns – aus welchem Grunde immer – oder deren Aufrechnung mit Gegenforderungen werden ausgeschlossen.

Die Rechnungen können auch als Pdf-Datei, mit fortgeschrittener elektronischer Signatur zur Verifikation versendet werden. Der Kunde erklärt durch die Bestellung sein Einverständnis mit der Rechnungserstellung und -versendung auf elektronischem Weg. Wünscht der Kunde eine Papierrechnung, muss er dies per E-Mail an office@kraus.co.at formlos mitteilen.

Wir weisen ausdrücklich auf Aufbewahrungs- und Archivierungspflichten der elektronisch erhaltenen Dokumente für Unternehmer nach verschiedenen Nomen (z.B. dem Umsatzsteuergesetz) hin, aufzuheben und zu archivieren sind: Die übermittelte E-Mail mit übermittelter Pdf-Rechnungsdatei und fortgeschrittener elektronischer Signatur im Anhang, sowie der Prüfbereich zur Verifizierung der fortgeschrittenen elektronischen Signatur.

9. Montage

Aufgrund gesonderter schriftlicher Vereinbarung führen wir für unsere Kunden Montagearbeiten gemäß unseren jeweils gültigen Montagebedingungen durch. Wir sind hiezu berechtigt, Subunternehmer zu beauftragen. Die Montage-Rechnungen sind sofort nach Erhalt netto ohne jeden Abzug zur Zahlung fällig.

10. Lieferung - Transport - Erfüllung

Wir sind berechtigt, Teillieferungen vorzunehmen, wenn dies im Sinne einer zügigen Abwicklung zweckmäßig ist; so insbesondere dann, wenn stark abweichende Lieferzeiten bei verschiedenen Produkten einer Bestellung auftreten.

Mit Übergabe der bestellten Ware an den Transportführer (Spediteur, Post, Bahn, Paketdienst) haben wir unsere Lieferverpflichtung erfüllt und es gehen Gefahr und Risiko auf den Käufer über. Zur Abdeckung des Transportrisikos schließen wir in der Regel eine Transport-Versicherung ab, wofür wir dem Käufer die Prämie von 0,6 % weiterverrechnen. Sollte der Abschluss einer Transport-Versicherung nicht gewünscht werden, ist uns dies bei der Bestellung schriftlich bekannt zu geben.

Der Käufer ist verpflichtet, die Ware bei Erhalt unverzüglich auf Unversehrtheit und Vollständigkeit zu überprüfen. Beschädigungen und Mengenabweichungen sind auf den begleitenden Frachtpapieren zu vermerken und unverzüglich unserem Kunden-Service-Center bekannt zu geben.

11. Qualitätsgarantie - Gewährleistung

Wir leisten für die Dauer von 2 (zwei) Jahren ab Auslieferung Gewähr dafür, daß unsere Produkte die für den normalen und üblichen Gebrauch erforderlichen Eigenschaften aufweisen. Wir übernehmen keine Haftung für Mängel oder Schäden, die durch Nichtbeachtung der jeweiligen Bedienungsanleitungen, durch Naturgewalten, durch falsche Bedienung oder zweckwidrige Verwendung oder durch höhere Gewalt oder dgl. hervorgerufen sind.

Mängel sind uns innerhalb von 3 (drei) Tagen nach Lieferung schriftlich (auch per Telefax oder E-Mail) mit genauer Beschreibung anzuzeigen, nicht sofort erkennbare Mängel innerhalb von 3 (drei) Tagen nach deren Feststellung. Bei fristgerechter Mängelrüge übernehmen wir nach unserer Wahl binnen angemessener Frist die kostenlose Nachbesserung, Preisminderung oder Wandlung.

Weitergehende Ansprüche, insbesondere Schadenersatzansprüche, werden von uns nur dann übernommen, wenn sie auf Vorsatz oder grober Fahrlässigkeit unsererseits beruhen.

12. Datenspeicherung

Mit Abgabe der Bestellung erklärt sich der Kunde mit der elektronischen Speicherung und Verarbeitung der uns bekannt gegebenen personen- und firmenbezogenen Daten einverstanden.

13. Anzuwendendes Recht - Gerichtsstand

Für Rechtsgeschäfte nach diesen AGB gilt ausschließlich österreichisches Recht.

Im Falle grenzüberschreitender Rechtsgeschäfte bzw. Lieferungen wird die Anwendung des UN-Kaufrechts (BGBI. 1988/86 in der derzeit geltenden Fassung) ausdrücklich ausgeschlossen.

Für allfällige Streitigkeiten aus diesem Rechtsverhältnis wird die ausschließliche Zuständigkeit des sachlich für Klagenfurt zuständigen Gerichtes vereinbart.

14. Allgemeines

Sollten einzelne Bestimmungen dieser AGB zum Teil oder gänzlich nicht rechtswirksam sein, wird dadurch die Rechtsgültigkeit der übrigen Bestimmungen des jeweiligen Rechtsgeschäftes nicht berührt.

15. Wichtige Daten für Sie

Unsere Firmenbuchnummer: FN 273644v des LG Klagenfurt
Unsere ARA Nr.: 2635
Finanzamtsteuernummer: FA 57 Steuer-Nr. 076/7558
UID-Nummer: ATU 62218139

Bankverbindung:

Bank Austria Creditanstalt
Konto 51870 300 901 / BLZ 12000
IBAN-CODE AT09 1200 0518 7030 0901
BIC/SWIFT CODE: BKAUATWW

KRAUS Betriebsausstattung und Fördertechnik GmbH

A-9020 Klagenfurt
Sattnitzgasse 69

Die Zufriedenheit unserer Kunden ist unser höchstes Anliegen!

Auch Sie wissen, dass überall wo Menschen tätig sind, Fehler passieren können. Rufen Sie uns bitte im Reklamationsfall unter der Rufnummer +43 (0) 463/38 60-68 an.

Wir finden sicher eine gute Lösung.

Stand 09/ 2012

Alle Preise früherer Kataloge sind damit ungültig.

Für den Fall missbräuchlicher Verwendung unseres Kataloges, im Ganzen oder im Detail, bleiben rechtliche Schritte vorbehalten.

Irrtum und technische Änderungen vorbehalten.

Alle Artikel werden ohne Dekoration geliefert. Abgebildete Farbmuster können aus drucktechnischen Gründen den Original-Farbtönen nur annähernd wiedergeben.

© Nachdruck bzw. Nachahmung verboten.

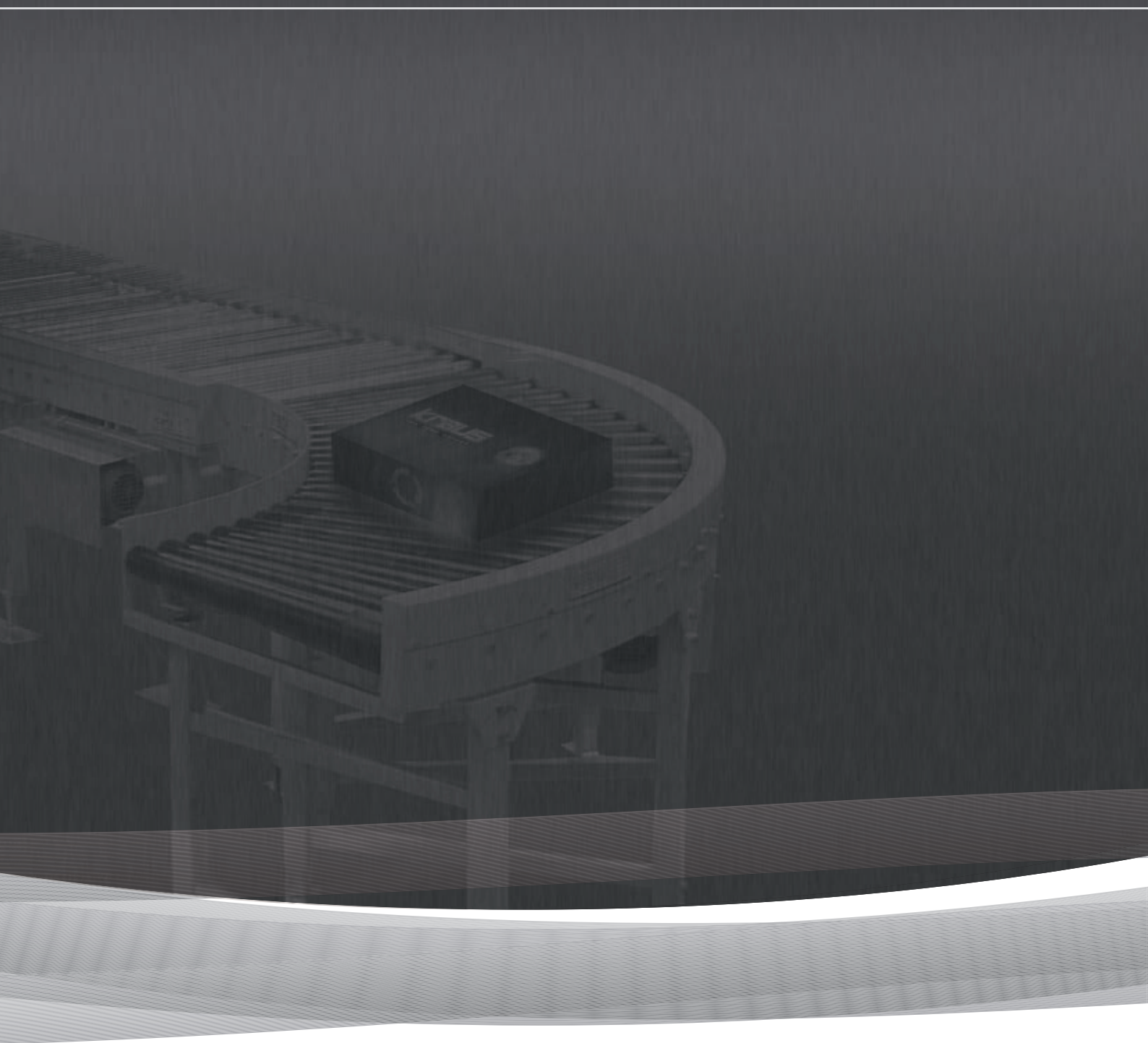

KRAUS Betriebsausstattung und Fördertechnik GmbH

Tel.: +43(0) 463/3860 - 68
Fax +43(0) 463/3860 - 69
office@kraus.co.at

Sattnitzgasse 69
9020 Klagenfurt am Wörthersee
www.kraus.co.at